

# Panasonic®



Инструкция по эксплуатации  
Інструкція з експлуатації

## Портативная стереосистема для компакт-дисков Портативна CD-стереосистема

Model No. **RX-ES29**  
**RX-ES23**

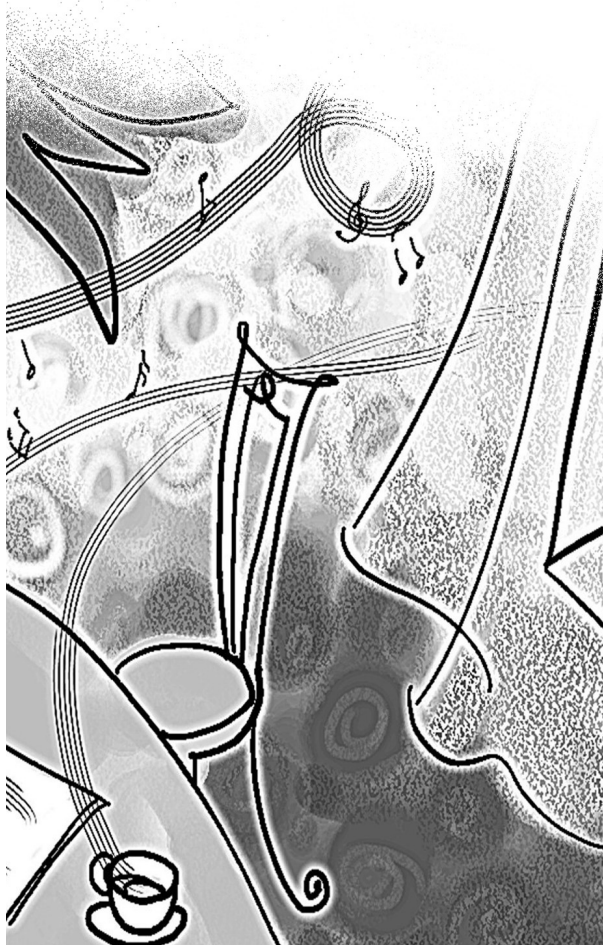

COMPACT  
**disc**  
DIGITAL AUDIO

Пожалуйста, внимательно прочитайте настоящую инструкцию перед включением, настройкой и использованием устройства. Не выбрасывайте настоящую инструкцию.

Перш, ніж умикати, використовувати чи налаштовувати цей прилад, будь ласка, прочитайте цю інструкцію повністю. Просимо зберігати цей poradnik для подальших довідок.

## Уважаемый покупатель

Благодарим Вас за покупку стереосистемы нашей компании. Пожалуйста, прежде чем включить стереосистему, внимательно изучите инструкцию по эксплуатации.

### Содержание

Комплект поставки.....	3
Меры предосторожности.....	3
Уход за стереосистемой.....	3
Выбор CD-дисков.....	3
Расположение элементов управления.....	4
Работа от элементов питания.....	6
Источники питания.....	6
Аккумулятор для блока памяти.....	6
Радио.....	7
CD диски и MP3 файлы.....	8
Воспроизведение кассет.....	10
Запись на кассету.....	10
Установка времени.....	12
Таймер воспроизведения и записи.....	12
Таймер отключения.....	13
Качество звука.....	14
Объемное звучание.....	14
Возможные неисправности и методы их устранения.....	15
Технические характеристики.....	15

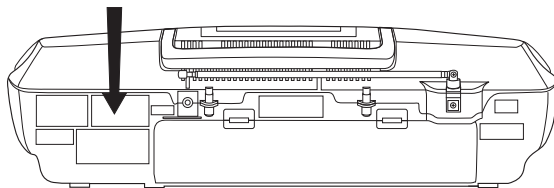

<p><b>DANGER</b> INVISIBLE LASER RADIATION WHEN OPEN. AVOID DIRECT EXPOSURE TO BEAM.</p> <p><b>ADVARSEL</b> USYNLIG LASERSTRÅLING VED ÅBNING. UNNGÅ UDSÆTTELSE FOR STRÅLING.</p> <p><b>VARO!</b> AVATTAAESSA JA SUOJALUKITUS OIHITETTÄESSÄ OLET ALLTIINNA NÄKYVÄTÖNÄ LASERSÄTELYLLE. ÄLÄ KATSO SÄTEESEEN.</p> <p><b>VARNING</b> OSYNLIG LASERSTRÅLING NÄR DENNA DEL ÄR ÖPPNAD OCH SPÄRREN ÄR URKOPPLAD. BETRÄKTA EJ STRÅLEN.</p> <p><b>ADVARSEL</b> USYNLIG LASERSTRÅLING NÄR DEKSEL ÅPNES OG SIKKERHEDSLÅS BRYTES. UNNGÅ EKSPONERING FOR STRÅLEN.</p> <p><b>VORSICHT</b> UNSICHTBARE LASERSTRÄHLUNG, WENN ABDECKUNG GEÖFFNET, NICHT DEM STRAHL AUSSETZEN. RQLS0218</p>
---

Внутри аппарата

Это изделие может принимать радио помехи, обусловленные переносными телефонами. Если такие помехи являются очевидными, увеличьте, пожалуйста, расстояние между изделием и переносным телефоном.

### ПРЕДОСТЕРЕЖЕНИЕ!

**В ЭТОМ УСТРОЙСТВЕ ИСПОЛЬЗУЕТСЯ ЛАЗЕР. ПРИМЕНЕНИЕ РЕГУЛИРОВОК И НАСТРОЕК, ОТЛИЧНЫХ ОТ НИЖЕОПИСАННЫХ, МОЖЕТ ПРИВЕСТИ К ОПАСНОМУ ЛАЗЕРНОМУ ОБЛУЧЕНИЮ. НЕ ОТКРЫВАЙТЕ КРЫШКУ И НЕ ПРОИЗВОДИТЕ РЕМОНТ САМИ—ЛУЧШЕ ПОРУЧИТЬ ЭТО КВАЛИФИЦИРОВАННОМУ СПЕЦИАЛИСТУ.**

Сетевая вилка должна быть расположена вблизи оборудования и быть легко достижима, а сетевая вилка или переходник прибора должны оставаться быстро доступными.

Для России

“Установленный производителем в порядке п. 2 ст. 5 Федерального Закона РФ “О защите прав потребителей” срок службы изделия равен 7 годам с даты производства при условии, что изделие используется в строгом соответствии с настоящей инструкцией по эксплуатации и применимыми техническими стандартами.”

Сделано в Малайзии

Мацушита Электрик Индустриал Ко., Лтд.  
1006 Кадома, Осака, Япония

Пример маркировки: ○○1A○○○○○○○○

**Элементы кода:** 3-ий символ—год изготовления (1—2001 г., 2—2002 г., 3—2003 г., ...);  
4-ый символ—месяц изготовления (A—январь, B—февраль, ..., L—декабрь)

**Расположение**

**маркировки:** Задняя, нижняя или боковая панель устройства

### ПРЕДУПРЕЖДЕНИЕ:

для УМЕНЬШЕНИЯ РИСКА ВОЗНИКНОВЕНИЯ ПОЖАРА, ПОРАЖЕНИЯ ЭЛЕКТРИЧЕСКИМ ТОКОМ ИЛИ ПОВРЕЖДЕНИЯ ИЗДЕЛИЯ НЕ ПОДВЕРГАЙТЕ ДАННЫЙ АППАРАТ ВОЗДЕЙСТВИЮ ДОЖДА, ВЛАГИ, БРЫЗГ ИЛИ КАПЕЛЬ, И НЕ СТАВЬТЕ НА АППАРАТ ПРЕДМЕТЫ, НАПОЛНЕННЫЕ ЖИДКОСТЯМИ, ТАКИЕ, КАК ВАЗЫ.

### ПРЕДОСТЕРЕЖЕНИЕ!

- НЕ СЛЕДУЕТ УСТАНОВЛИВАТЬ ИЛИ РАЗМЕЩАТЬ ДАННЫЙ АППАРАТ В КНИЖНОМ ШКАФУ, ВСТРОЕННОМ ШКАФУ ИЛИ ДРУГОМ ОГРАНИЧЕННОМ ПРОСТРАНСТВЕ ДЛЯ ТОГО, ЧТОБЫ СОХРАНИТЬ УСЛОВИЯ ХОРОШЕЙ ВЕНТИЛЯЦИИ. УДОСТОВЕРЬТЕСЬ, ЧТО ШТОРЫ И ДРУГИЕ ПОДОБНЫЕ ПРЕДМЕТЫ НЕ ПРЕПЯТСТВУЮТ НОРМАЛЬНОЙ ВЕНТИЛЯЦИИ ДЛЯ ПРЕДОТВРАЩЕНИЯ РИСКА ПОРАЖЕНИЯ ЭЛЕКТРИЧЕСКИМ ТОКОМ ИЛИ ВОЗНИКНОВЕНИЯ ПОЖАРА ИЗ-ЗА ПЕРЕГРЕВА.
- НЕ ЗАКРЫВАЙТЕ ВЕНТИЛЯЦИОННЫЕ ОТВЕРСТИЯ АППАРАТА ГАЗЕТАМИ, СКАТЕРТЯМИ, ШТОРАМИ И ПОДОБНЫМИ ПРЕДМЕТАМИ.
- НЕ РАЗМЕЩАЙТЕ НА АППАРАТ ИСТОЧНИКИ ОТКРЫТОГО ПЛАМЕНИ, ТАКИЕ, КАК ГОРЯЩИЕ СВЕЧИ.
- ВЫБРАСЫВАЙТЕ БАТАРЕИ В МУСОР, УЧИТЫВАЯ ОХРАНУ ОКРУЖАЮЩЕЙ СРЕДЫ.

ЭТОТ АППАРАТ ПРЕДНАЗНАЧЕН ДЛЯ ИСПОЛЬЗОВАНИЯ В КЛИМАТЕ СРЕДНЕЙ ПОЛОСЫ.

## Комплект поставки

Пожалуйста, при покупке проверьте комплектность устройства. Кроме самой стереосистемы в комплект поставки входят (в скобках указаны номера деталей):

- Пульт дистанционного управления (N2QАНВ000048) .... 1 шт.

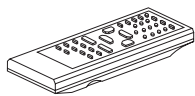

- Блок питания..... 1 шт.

### Примечание:

- Поставляемый блок питания может использоваться только с данной стереосистемой. Не подключайте его к другим устройствам.

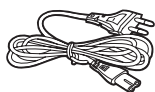

## Меры предосторожности

- Не используйте данное устройство близи источников тепла. Не оставляйте его в автомобиле под прямыми солнечными лучами. Из-за длительного пребывания под солнечными лучами может деформироваться корпус прибора.
- Не пользуйтесь устройством если поврежден шнур питания, это может привести к поражению электрическим током. Избегайте чрезмерного перекручивания и растяжения шнура питания.
- Не тяните за шнур при отключении блока питания. Это может привести к преждевременному выходу устройства из строя или к поражению электрическим током.
- Не используйте устройство в помещениях с повышенной влажностью, например, в ванных комнатах.
- Отключайте блок питания от сети после выключения стереосистемы.

## Уход за стереосистемой

### Если поверхность загрязнилась

Чтобы очистить устройство, протрите его сухой мягкой салфеткой.

- Не используйте для очистки жидкости содержащие алкоголь, бензин и другие растворители.
- Перед использованием специальных очищающих салфеток внимательно изучите прилагаемую к ним инструкцию.

### Чистка магнитной головки

Для обеспечения хорошего качества звучания и записи очищайте магнитные головки через каждые 10 часов работы при помощи специальной чистящей кассеты. (не входит в комплект поставки.)

### Использование кассет

- Магнитная лента 100-минутных кассет очень тонкая и может легко порваться или зацепиться.
- Зацепившуюся магнитную ленту необходимо освободить перед воспроизведением кассеты.
- При неправильном обращении пленка может заклиниваться в кассетном отсеке.

## Выбор CD-дисков

Выберите CD-диски с меткой: (A).

Данная стереосистема может воспроизводить CD-R и CD-RW диски в формате цифровой звукозаписи CD-DA. При этом необходимо, чтобы начатая сессия записи обязательно была закрыта.

Однако из-за различных ошибок записи могут возникать проблемы с чтением некоторых CD-R и CD-RW дисков.



### Не

- используйте CD-диски неправильной формой.
- используйте CD-диски, наклейки на которых начали отклеиваться.
- закрепляйте защитные крышки и другие принадлежности.
- пишите на CD дисках.
- чистите CD-диски при помощи жидкостей. (Их следует протирать сухой и мягкой салфеткой.)
- используйте CD-диски с этикетками, напечатанными на принтере.

## Расположение элементов управления

### Основной блок

- ① Кассетный отсек
- ② Кнопка выброса кассеты (▲ DECK)..... (→ 10)
  - Чтобы открыть кассетный отсек нажмите кнопку [▲ DECK]. (Устройство включится.)
  - Затем вставьте в отсек кассету и закройте его, нажав на крышку рукой.
- ③ Кнопка паузы во время записи/воспроизведения (●/||)..... (→ 10, 11)
- ④ Кнопка воспроизведения кассеты (▶TAPE)..... (→ 10)
  - Чтобы начать воспроизведение нажмите кнопку [▶TAPE].
- ⑤ Кнопка выбора диапазона (TUNER BAND)..... (→ 7)
  - Чтобы выбрать диапазон радиоприемника “FM” или “AM” нажмите кнопку [TUNER BAND].
- ⑥ Кнопка воспроизведения/паузы CD диска (CD ▶/||)..... (→ 8, 9)
  - Чтобы начать воспроизведение CD диска нажмите на кнопку [CD ▶/||].
  - CD диск доиграет до конца, после чего воспроизведение прекратится.

- Чтобы временно приостановить воспроизведение CD диска нажмите кнопку [CD ▶/||].

При повторном нажатии этой кнопки воспроизведение продолжится.

- ⑦ Кнопка выбора режима записи CD диска (CD REC MODE)..... (→ 11)
- ⑧ Кнопка таймера воспроизведения/записи (⌚ PLAY/REC)..... (→ 13)
- ⑨ Кнопка часы/таймер (CLOCK/TIMER)..... (→ 12, 13)
- ⑩ Кнопка очистки записанных программ для CD дисков и списка избранных радиостанций (• MEMORY – CLEAR)..... (→ 7, 9)
- ⑪ Динамики

#### Примечание:

- Динамики устройства не экранированы. Пожалуйста, не устанавливайте их рядом с телевизором, компьютером и другими устройствами, на которые может повлиять сильное магнитное поле.

- ⑫ Кнопка переключения активного режима/режима ожидания (⏸/||)

Данная кнопка позволяет переключить устройство из активного режима в режим ожидания и обратно. В режиме ожидания устройство потребляет значительно меньше электроэнергии.

### Удаленное управление

- ① Радиус действия  
Датчик стереосистемы способен принимать сигналы от пульта в радиусе 7 метров при прямой видимости.
- ② Кнопка таймера отключения (SLEEP)..... (→ 13)
- ③ Цифровые кнопки..... (→ 7, 8, 9)
- ④ Кнопка выбора режима воспроизведения CD диска/MP3/радио (PLAY MODE)..... (→ 7, 8, 9, 11)
- ⑤ Кнопка автоматического поиска радиостанций (AUTO SCAN)..... (→ 7)
- ⑥ Кнопка выбора отображаемой информации (DISPLAY)..... (→ 10, 12)
  - Чтобы отобразить часы на экране панели ⑧, нажмите кнопку [DISPLAY].
- ⑦ Кнопки выбора избранной радиостанции/пропуска альбома (√/|◀◀ ALBUM, ALBUM ▶▶/|∧)..... (→ 7, 8)
- ⑧ Кнопки изменения радиостанции/выбора записи на CD диске/поиска записи MP3/настройки часов и таймеров (–/|◀◀, ▶▶/|+)..... (→ 7, 8, 9, 12)
- ⑨ Кнопка воспроизведения MP3 (INTRO)..... (→ 9)
- ⑩ Кнопка сброса счетчика кассетной ленты (C.RESET)..... (→ 10)
  - Чтобы обнулить значение счетчика кассетной ленты нажмите кнопку [C.RESET].
  - Значение счетчика станет равным “000”.
- ⑪ Кнопки перемотки назад/вперед (◀◀/REW, ▶▶/FF)..... (→ 10)
- ⑫ Кнопка создания эффекта объемного звука (S.VIRTUALIZER)..... (→ 14)

Когда устройство подключено к сети электропитания, кнопки типа ④ действуют аналогично кнопкам на самом устройстве. Для экономии электроэнергии устройство не выключается с пульта при питании от батареек.

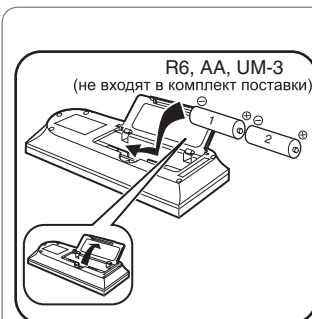
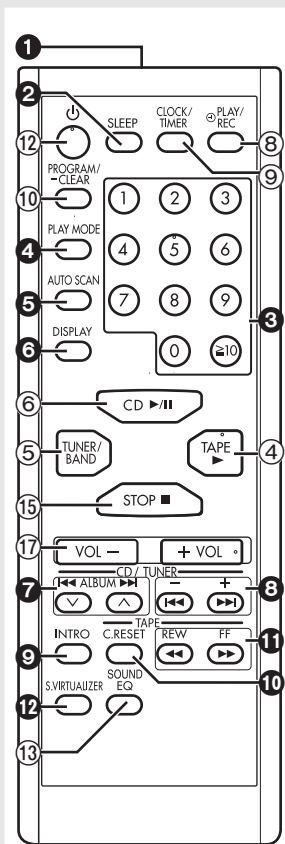

- 13 Кнопка эквалайзера (SOUND EQ) ..... (→ 14)
- 14 Кнопки поиска радиостанции/записи на CD диске/перемотки назад/вперед (REW/←/▶/FF)..... (→ 7, 8, 10)
- 15 Кнопка остановки/выбора режима воспроизведения CD диска/ кассеты (■ TAPE/CD)..... (→ 8, 9, 10, 11)
  - Чтобы остановить воспроизведение CD диска нажмите кнопку [■ TAPE/CD].
- 16 Переключатель настройки часов, выбора избранной радиостанции/записи на CD диске (TIME/PRESET TUNE ← TRACK SKIP →)..... (→ 7, 8, 9, 11, 12)
- 17 Кнопки регулировки громкости (+, – VOLUME)..... (→ 7, 8, 10)
  - Чтобы отрегулировать громкость звучания, нажимайте кнопки [+ , – VOLUME] до получения желаемого результата.
- 18 Панель отображения  
например, CD диск
- 19 Кнопка открытия/закрытия отсека CD дисков (▲ CD) ..... (→ 8, 11)



- Чтобы открыть отсек CD дисков нажмите на кнопку [▲ CD]. (Устройство включится.)  
Вставьте в отсек CD диск и нажмите на кнопку [▲ CD] чтобы закрыть отсек.
- 20 Индикатор режима ожидания (⏻) (RX-ES29)  
Если устройство подключено к блоку питания, то этот индикатор светится в том случае, если устройство находится в режиме ожидания и не светится, если устройство работает в активном режиме.  
Индикатор режима ожидания/активного режима (⏻/⏻) (RX-ES23)  
Индикатор светится зеленым светом, если устройство находится в активном режиме. Если устройство подключено к блоку питания, то этот индикатор функционирует также, как и индикатор подключения блока питания. (Цвет индикатора изменяется на красный при выключении устройства.)
- 21 Отсек CD дисков
- 22 Датчик приема сигналов пульта дистанционного управления (SENSOR)

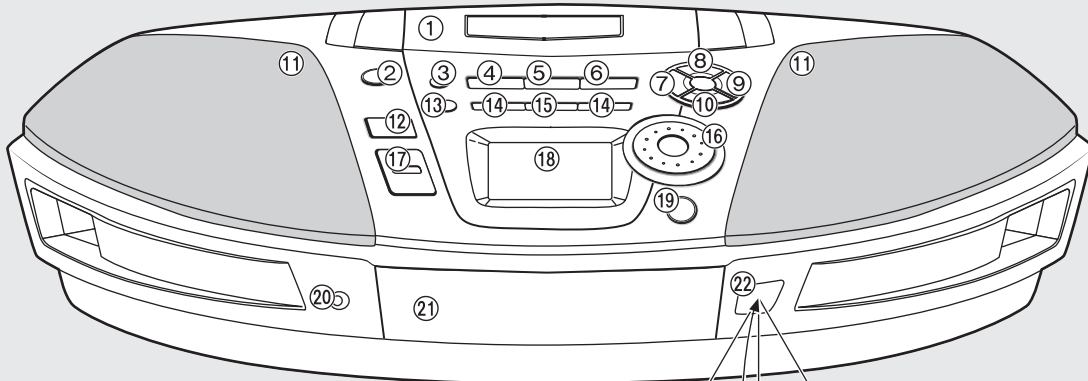

**Использование пульта управления**

- Окошко передачи сигналов на пульте дистанционного управления и датчик приема сигналов на устройстве должны всегда быть чистыми.
- На работу пульта дистанционного управления могут влиять сильные источники света, например, прямой солнечный свет.

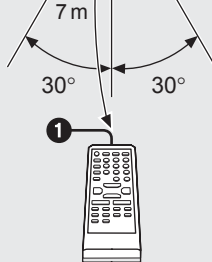

**Элементы питания**

Элементы питания для пульта управления  
Вставляйте элементы питания в пульт дистанционного управления соблюдая полярность.

Не оставляйте элементы питания в пульте управления, если вы планируете не использовать его в течение длительного времени. Пульт управления следует хранить в прохладном темном месте.  
Если стереосистема не реагирует на посылаемые с пульта управления сигналы, то необходимо заменить элементы питания пульта управления.

**НЕ**

- кладите на пульт управления тяжелые предметы.
- направляйте пульт управления в противоположную от устройства сторону.
- проливайте воду и другие жидкости на пульт управления.

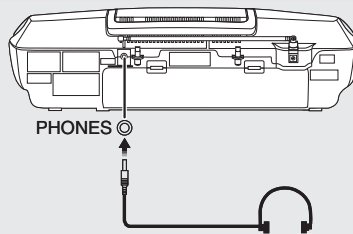

**Использование наушников (не входят в комплект поставки)**

Перед подключением наушников обязательно установите громкость на минимум.

Тип разъема: 3,5 мм стерео

**Примечание:**

- Длительное использование наушников может привести к ухудшению слуха.



## Работа от элементов питания

- Во избежание повреждения устройства всегда удаляйте элементы питания, если не планируете работу от элементов питания в течение длительного времени.
- Вставляя элементы питания соблюдайте полярность.
- Не вставляйте одновременно новые и старые элементы питания или элементы питания разных типов.
- Не перезаряжайте не предназначенные для этого элементы питания.
- Не нагревайте и не разбирайте элементы питания. Не храните элементы питания вблизи огня или воды.
- Не храните элементы питания рядом с металлическими предметами.
- Не используйте батареи перезаряжаемого типа.
- Не используйте элементы питания с поврежденным корпусом.

Несоблюдение правил эксплуатации элементов питания может стать причиной повреждения каких-либо частей или выхода из строя всей системы, а также может привести к возгоранию вследствие короткого замыкания или утечки электролита. Если произошла утечка электролита из элементов питания, то проконсультируйтесь с торговым агентом. При попадании электролита на кожу тщательно промойте водой.

## Источники питания

### Работа устройства от блока питания 1

Подключите блок питания.

- 1: Разъем для блока питания
- 2: Блок питания (входит в комплект поставки)

### Работа устройства от элементов питания (не входят в комплект поставки) 2

Отсоедините блок питания и вставьте элементы питания. В этом случае включить устройство при помощи пульта управления невозможно.

#### Удаление элементов питания A

Откройте крышку отсека элементов питания и вытолкните элементы питания через специальное отверстие в нижней части корпуса.

#### Срок службы элементов питания

“” Когда элементы питания начнут разряжаться, на экране системы появится мигающий символ. Затем система автоматически выключится, а на экране появится символ “U01”. Замените все элементы питания на новые и включите систему.

## Аккумулятор для блока памяти

Аккумулятор для блока памяти позволяет сохранять в памяти устройства различные настройки (например время, параметры таймера и т.п.) при отсутствии питания. Этот аккумулятор не питает устройство.

\* Аккумуляторы для блока памяти не входят в комплект поставки.

### Замена аккумулятора 3

- Аккумулятор для блока памяти следует заменять примерно один раз в год.
- Перед заменой аккумулятора подключите устройство к блоку питания.
- Чтобы продлить срок службы аккумулятора блока памяти, перед отключением устройства от сети или заменой элементов питания всегда нажимайте кнопку  для выключения устройства.

### Чтобы удалить батарейки 4

Чтобы удалить батарейки, приподнимите батарейку номер 4 за край со знаком “минус”.

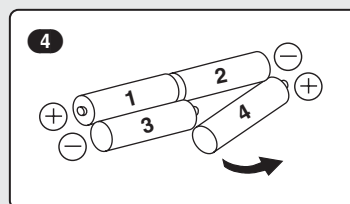
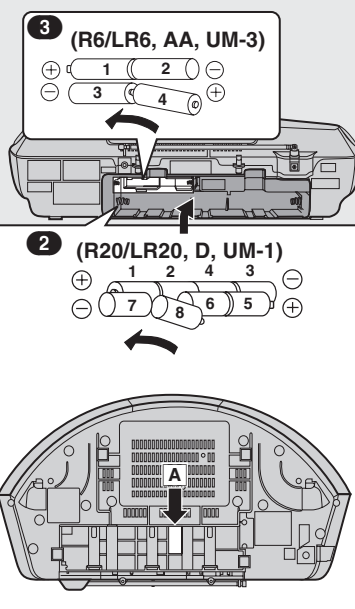
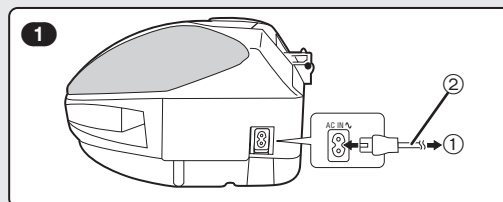

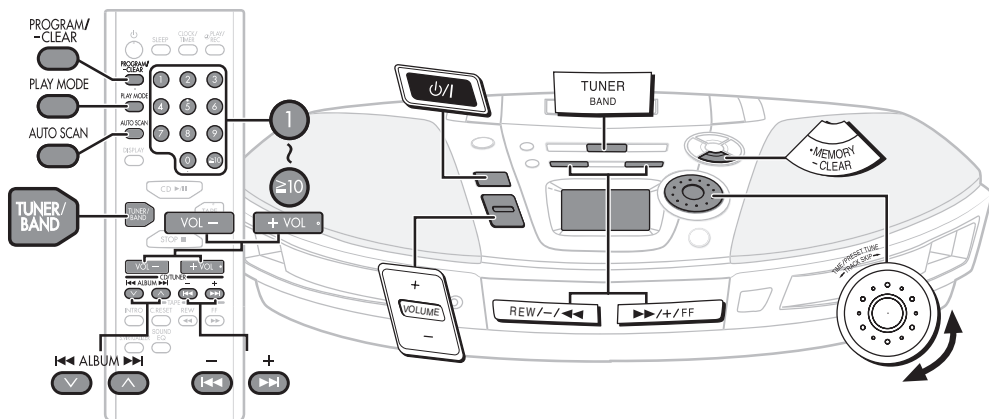

## Радио

### Подготовка:

- Если устройство работает от элементов питания, то перед выбором диапазона необходимо нажать кнопку [POWER].
- Выберите нужный диапазон радиоволн "FM" или "AM", нажимая кнопку [TUNER BAND].

### Ручная настройка

- 1 Нажимайте кнопку [REW/←] или [▶/FF] чтобы выбрать радиостанцию.

#### Автоматическая настройка

Нажмите и удерживайте кнопку [REW/←] или [▶/FF] до тех пор, пока частота не начнет быстро изменяться.

- Автоматическая настройка может прерваться из-за сильных помех.
- Чтобы отменить автоматическую настройку вновь нажмите кнопку [REW/←] или [▶/FF].

- 2 Чтобы отрегулировать громкость, нажимайте кнопки [+ , - VOLUME].

### Использование функции автоматического поиска радиостанций

Вы можете найти нужную радиостанцию прослушивая все радиостанции по 8 секунд.

- 1 Нажмите кнопку [AUTO SCAN].
- 2 Как только найдете нужную станцию, вновь нажмите кнопку [AUTO SCAN].

Функция автоматического поиска позволяет прослушать все радиостанции. Как только функция поиска вернется к первой радиостанции, процесс поиска прекратится. Чтобы прервать поиск, нажмите кнопку [AUTO SCAN].

### Улучшение качества звука при прослушивании радиостанции

Нажмите кнопку [PLAY MODE], чтобы отобразить на экране символ "MONO".

Если сигнал слабый, то выберите режим моно, чтобы уменьшить шум. Чтобы отменить данный режим вновь нажмите кнопку [PLAY MODE].

- Улучшение приема

**FM:** Измените длину и направление антенны.

**AM:** Измените положение устройства.

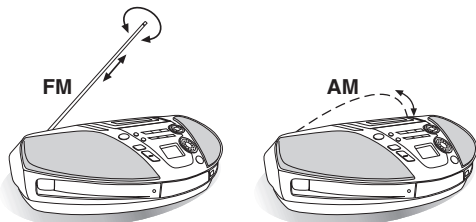

- Прием сигнала в диапазоне AM может кратковременно прерываться при нажатии кнопки [▲ DECK].
- Чтобы улучшить прием сигнала в здании или машине расположите стереосистему возле окна.

### Избранные радиостанции

Стереосистема позволяет выбрать до 16 избранных радиостанций в диапазонах FM и AM.

- 1 Нажмите кнопку [REW/←] или [▶/FF] чтобы настроится на нужную радиостанцию.
- 2 Нажмите кнопку [• MEMORY - CLEAR].
- 3 Пока на экране мигает символ "PGM" выберите канал, повернув переключатель [TIME/PRESET TUNE ← TRACK SKIP →] или нажав на пульте управления кнопки с цифрами, соответствующие номеру канала, и нажмите кнопку [• MEMORY - CLEAR].
  - Чтобы при помощи пульта управления выбрать канал из диапазона 1-9 следует нажать кнопку с номером канала.
  - Если же нужно выбрать канал из диапазона 10-16, то сначала необходимо нажать кнопку [≥10], а затем две соответствующие цифры.

Если символ "PGM" перестал мигать во время установки, то вернитесь на шаг 1 и повторите все заново.

### Выбор каналов

Для выбора станции вращайте [TIME/PRESET TUNE ← TRACK SKIP →] или нажимайте цифровые кнопки на пульте.

### Использование функции автоматического поиска избранной радиостанции

Вы можете найти нужную из избранных радиостанций, прослушивая все избранные радиостанции по 8 секунд.

- 1 Нажмите и удерживайте кнопку [V/← ALBUM] или [ALBUM ▶/∧] до тех пор, пока на экране не появится символ "PS".
- 2 Как только найдете нужный канал, вновь нажмите кнопку [V/← ALBUM] или [ALBUM ▶/∧].

Поиск каналов автоматически завершится как только все избранные каналы будут прослушаны по одному разу. Чтобы прервать поиск, нажмите кнопку [V/← ALBUM] или [ALBUM ▶/∧].

### Пропуск избранного канала,

- 1 Выберите нужную радиостанцию.
- 2 Нажмите кнопку [• MEMORY - CLEAR].
- 3 Пока на экране мигает символ "PGM" поворачивайте переключатель [TIME/PRESET TUNE ← TRACK SKIP →] до тех пор, пока на экране не появится символ "—".
- 4 Нажмите кнопку [• MEMORY - CLEAR].

Чтобы выбрать пропущенный канал, нажмите кнопки с цифрами.

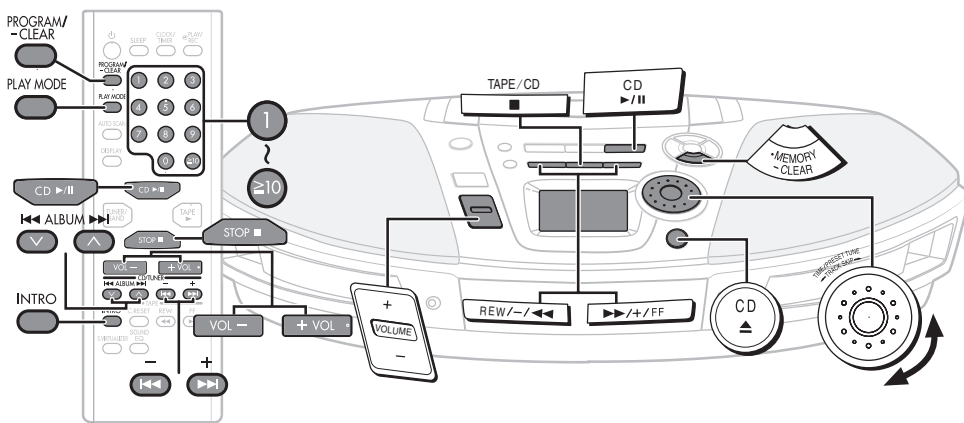

## CD диски и MP3 файлы

### Воспроизведение диска [CD-DA] [MP3]

**1** Чтобы открыть отсеk CD диска нажмите кнопку [▲ CD].

(Устройство включится.)

- Вставьте диск так, чтобы этикетка диска была сверху (→ правильно).
- Нажмите кнопку [▲ CD] чтобы закрыть отсеk.

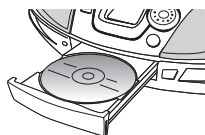

**2** Чтобы начать воспроизведение CD диска нажмите кнопку [CD ▶/||].

CD диск доиграет до конца, после чего воспроизведение прекратится. Во время воспроизведения MP3 файлов на экране системы отображается символ "MP3".

- A:** Номер песни
- B:** Время воспроизведения

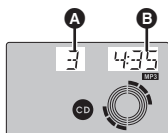

Напр. MP3

**3** Чтобы отрегулировать громкость, нажимайте кнопки [+ , - VOLUME].

### Воспроизведение в одно касание (при работе от источника питания)

Если CD диск уже вставлен, то просто нажмите кнопку [CD ▶/||].

Чтобы	Необходимо
остановить воспроизведение	Нажать кнопку [■ TAPE/CD].
временно приостановить воспроизведение	Нажать кнопку [CD ▶/  ] во время воспроизведения.
пропустить композицию*	Повернуть переключатель [TIME/PRESET TUNE ← TRACK SKIP →] по часовой стрелке (переход на следующую композицию) или против (переход на предыдущую композицию) или нажать кнопки [←/  ] или [▶/  /+] на пульте управления.
найти композицию [CD-DA]	Нажать и удерживать кнопку [REW/←/  ] или нажать кнопки [▶/  /FF] во время воспроизведения или [←/  ] или [▶/  /+] на пульте управления.
пропустить альбом [MP3] *	Нажмите [REW/←/  ] или [▶/  /FF]. На пульте - нажмите [V/  ] [ALBUM] или [ALBUM ▶/  /▲].

\* Чтобы пропустить композицию или альбом, нажмите [CD ▶/||] для начала проигрывания.

#### Примечание:

- Во избежание радиопомех не ставьте стереосистему вблизи с радиоприемниками и телевизорами.

## Дополнительные функции для CD дисков и MP3 файлов

### Подготовка:

Чтобы переключиться в режим воспроизведения CD дисков нажмите кнопку [■ TAPE/CD].

### Только удаленное управление

### Непосредственное воспроизведение композиции [CD-DA] [MP3]

- Начинает воспроизводить выбранную песню.
- При помощи кнопок с цифрами выберите нужную песню. Чтобы выбрать песню с номером из диапазона 10-99 нажмите [≥10], а затем две кнопки с цифрами, определяющие номер песни. Чтобы выбрать песню с номером из диапазона 100-999 дважды нажмите кнопку [≥10], а затем нажмите три кнопки с цифрами, определяющие номер песни.

### Повтор воспроизведения и воспроизведение в случайном порядке [CD-DA]

- Повтор : повторно воспроизводит песню или весь диск.
- Случайный выбор : воспроизводит песни диска в случайном порядке без повторов.

Нажмите [PLAY MODE] для выбора желаемого режима.

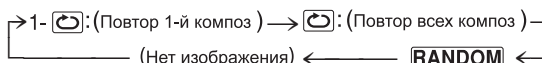

- Чтобы начать воспроизведение CD диска из режима остановки нажмите кнопку [CD ▶/||]. Режим воспроизведения в случайном порядке можно выбрать только в режиме остановки.
- Режим воспроизведения в случайном порядке можно выбрать только в режиме остановки.
- При открытии отсека CD дисков воспроизведение прекращается.

Чтобы	Необходимо
повторить желаемую композицию	Нажмите [PLAY MODE] для выбора "1-1".
повторить программу композиций	<b>1</b> Начать воспроизведение программы. (→ <b>9</b> ) <b>2</b> Нажмите [PLAY MODE] для выбора "1-ALL".
отменить повтор воспроизведения	Нажимать кнопку [PLAY MODE] до тех пор, пока "1-1" и "1-ALL" не очистятся.
отменить воспроизведение в случайном порядке	Нажать кнопку [PLAY MODE] чтобы очистить "RANDOM". Если отменить воспроизведение в случайном порядке во время воспроизведения, то дальше композиции будут воспроизводиться последовательно до конца диска.



### Примечания: (Для воспроизведения в случайном порядке)

- Воспроизведение в случайном порядке не совместимо с программами воспроизведения.
- Поиск композиции можно выполнять во время воспроизведения.
- Во время воспроизведения нельзя выбирать новые композиции при помощи кнопок с цифрами пульта управления, а также пропускать уже проигранные композиции.

### Повтор воспроизведение и воспроизведение альбомов MP3

Вы можете воспроизводить (ALBUM) или повторять воспроизведение (ALBUM) композиций из выбранного альбома.

Чтобы выбрать желаемый режим воспроизведения нажмите [PLAY MODE] до начала или во время воспроизведения.

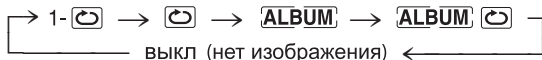

- (ALBUM): воспроизводить все композиции выбранного альбома без повторов.
- (ALBUM) [REPEAT]: воспроизводить все композиции выбранного альбома с повтором.
- При помощи кнопки пропуска альбома можно выбрать другой альбом.
- Воспроизводить MP3 файлы в случайном порядке невозможно.

### Воспроизведение вступлений MP3 альбомов

Функция воспроизведения вступлений MP3 альбомов позволяет прослушать десятисекундные отрывки первой песни каждого альбома в режиме остановки.

### Чтобы начать воспроизведение вступлений нажмите кнопку [INTRO].

Как только стереосистема проигрывает первую песню из последнего альбома, воспроизведение автоматически остановится. Чтобы прервать процесс воспроизведения вступлений, нажмите кнопку [INTRO] или [TAPE/CD].

Данная стереосистема может воспроизводить MP3 файлы. MP3 - это метод сжатия аудиофайлов без потери качества.

#### ■ При создании диска с MP3 файлами для данной стереосистемы учитывайте, что

диск должен иметь формат ISO9660 уровня 1 или 2 (исключая расширенные форматы)

Заголовки композиций и названия альбомов не отображаются стереосистемой.

#### ■ Ограничения для MP3 файлов

- Стереосистема совместима с мультисессионными дисками, однако чем больше сессий на диске, тем больше времени необходимо для чтения диска. Постарайтесь свести число сессий до минимума.
- Стереосистема не поддерживает диски, записанные при помощи пакетной записи.
- Если CD диск содержит файлы разных форматов, то воспроизводиться будут только MP3 файлы.
- В зависимости от метода создания MP3 файлов могут возникать проблемы с их воспроизведением. Они могут не воспроизводиться в заданном при записи порядке или не воспроизводиться вообще.

Технология звукового декодирования MPEG (Уровень 3), лицензированная у Fraunhofer IIS и Thomson multimedia.

### Программа воспроизведения CD-DA MP3

Программа воспроизведения - это упорядоченный список избранных композиций, который может содержать до 24 элементов.

### Программирование с основного блока

#### Подготовка:

Чтобы переключиться в режим остановки CD дисков нажмите кнопку [TAPE/CD].

- 1 Чтобы выбрать песню, поверните переключатель [TIME/PRESET TUNE ← TRACK SKIP →].
- 2 Нажмите кнопку [• MEMORY – CLEAR].
  - Ⓒ: Воспроизведение по программе
  - Ⓓ: Последовательное воспроизведение
- 3 Чтобы добавить в программу другие песни, повторите шаги 1 и 2.
- 4 Чтобы начать воспроизведение CD диска нажмите кнопку [CD ►/II].

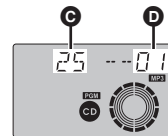

Напр. MP3

### Управление с пульта дистанционного управления

#### Подготовка:

Чтобы переключиться в режим остановки нажмите кнопку [STOP ■].

- 1 Нажмите кнопку [PROGRAM/ – CLEAR].  
“PGM” На экране появится.
- 2 При помощи кнопок с цифрами выберите нужную песню.  
Чтобы выбрать песню с номером из диапазона 10-99 нажмите [≥10], а затем две кнопки с цифрами, определяющие номер песни.  
Чтобы выбрать песню с номером из диапазона 100-999 дважды нажмите кнопку [≥10] а затем нажмите три кнопки с цифрами, определяющие номер песни.  
Чтобы добавить в программу другие песни повторите эти шаги.
- 3 Чтобы начать воспроизведение CD диска нажмите кнопку [CD ►/II].

Программа остается в памяти даже после остановки воспроизведения или выключения устройства. Когда воспроизведение остановлено, на экране отображается “Cd-P” для [CD-DA] или “P” для [MP3], если в памяти есть программа.

Чтобы	Необходимо
отменить*	Нажать и удерживать кнопку [• MEMORY – CLEAR] в режиме остановки до тех пор, пока на экране не появится символ “CLEAR” или нажать и удерживать кнопку [PROGRAM/ – CLEAR] на пульте управления.
просмотреть программу (когда отображается “Cd-P” для [CD-DA] или “P” для [MP3])	Повернуть переключатель [TIME/PRESET TUNE ← TRACK SKIP →]. Или нажать кнопки [–/ ◀◀] или [▶▶/+] на пульте управления.

\* При открытии отсека CD дисков воспроизведение программы прекращается.

### Примечания:

- “FULL” на экране означает, что программа содержит максимальное число элементов.
- “– : –” на экране означает, что общее время программы [CD-DA] воспроизведения превышает 200 минут, однако в эту программу можно добавлять новые песни.

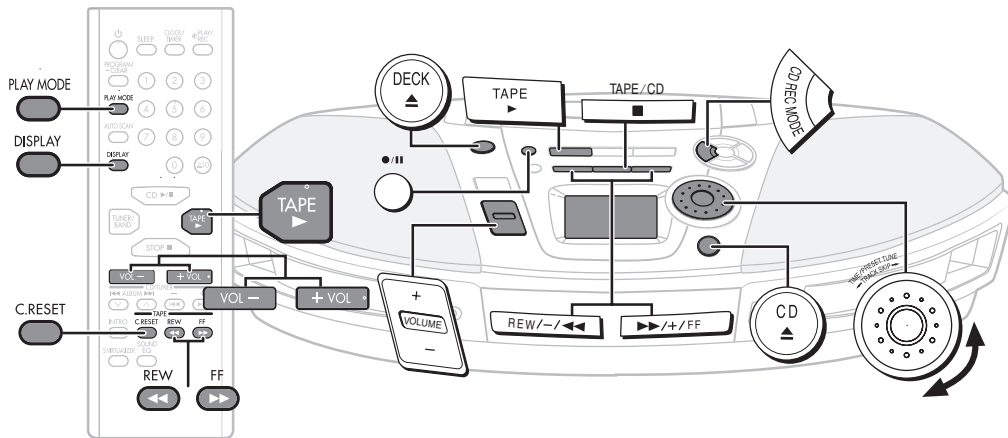

## Воспроизведение кассет

### 1 Чтобы открыть кассетный отсек нажмите кнопку [▲ DECK].

(Устройство включится.)  
Затем вставьте в отсек кассету и закройте его, нажав на крышку рукой.

**A:** Воспроизводится будет лицевая сторона кассеты.

**B:** Вставьте кассету так, чтобы пленка была направлена к вам.

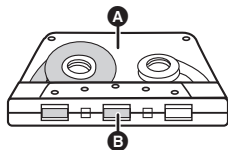

### 2 Чтобы начать воспроизведение нажмите кнопку [▶ TAPE].

### 3 Чтобы отрегулировать громкость, нажимайте кнопки [+ , - VOLUME].

Чтобы	Необходимо
остановить воспроизведение	Нажать кнопку [■ TAPE/CD].
запустить воспроизведение в одно касание*	Нажать кнопку [▶ TAPE], если кассета вставлена.
перемотать пленку вперед	Нажать кнопку [▶▶ /+ /FF], или кнопку [▶▶ /FF] на пульте управления.
перемотать пленку назад	Нажать кнопку [REW /- /◀◀], или кнопку [◀◀ /REW] на пульте управления.

\* если используется блок питания.

## Запись на кассету

### Перед записью

#### Примечания:

- Чтобы избежать ошибок записи подключайте стереосистему к блоку питания или заменяйте элементы питания на новые перед записью.
- Если стереосистема расположена слишком близко к телевизору, то возможно появление помех во время записи.

#### Выбор кассет

Используйте кассеты типа normal position.

Стереосистема может воспроизводить также кассеты типов high position и metal position, но не может их корректно записывать.

#### Громкость и качество записи

- Уровень записи устанавливается автоматически.
- Изменение качества звука не влияет на запись.

#### Отображение показаний счетчика ленты во время записи

#### Нажмите кнопку [DISPLAY].

При нажатии этой кнопки в режиме воспроизведения дисков или радио на экране отображается:



#### Обнуление счетчика ленты

Нажмите кнопку [C.RESET].

Значение счетчика станет равным "000".

#### Защита от случайного стирания

На рисунке показано как правильно удалить язычок, чтобы предотвратить запись на кассету. После этого, если необходимо перезаписать кассету, заклейте отверстия как показано на рисунке.

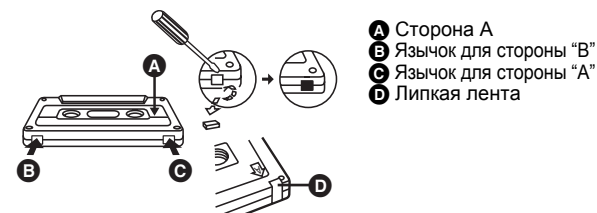

- A** Сторона А
- B** Язычок для стороны "В"
- C** Язычок для стороны "А"
- D** Липкая лента

#### Удаление записи

- 1 Нажмите кнопку [▲ DECK] чтобы открыть кассетный отсек и вставьте кассету стороной, которую необходимо очистить, к себе.
- 2 Нажмите кнопку [■ TAPE/CD] чтобы переключиться в режим воспроизведения и записи кассет.
- 3 Нажмите кнопку [●/||].

#### Запись с CD дисков

##### Нормальная запись

#### Подготовка:

Перемотайте кассету на начало.

- 1 Чтобы открыть кассетный отсек нажмите кнопку [▲ DECK].
- 2 Чтобы переключиться в режим воспроизведения CD дисков нажмите кнопку [■ TAPE/CD].
- 3 Чтобы начать запись нажмите кнопку [●/||].  
Воспроизведение CD диска будет происходить одновременно с записью на кассету. Как только диск закончится, кассета остановится и запись прекратится.

Чтобы	Необходимо
прекратить запись	Нажать кнопку [■ TAPE/CD].
временно приостановить запись	Нажать кнопку [●/  ].
продолжить запись с другого CD диска на ту же самую кассету	1 Нажать кнопку [▲ CD] и заменить CD диск.
	2 Нажать кнопку [●/  ]. Повторно нажать эту кнопку для продолжения записи.
записать выбранные композиции	1 Выполнить шаги 1 и 2, затем создать программу воспроизведения композиций. (→ 9)
	2 Нажать кнопку [●/  ].
пропустить композицию	1 Нажать кнопку [●/  ] чтобы временно приостановить запись. (Воспроизведение CD диска также приостановится.)
	2 Выбрать следующую композицию, повернув переключатель [TIME/PRESET TUNE ← TRACK SKIP →].
	3 Нажать кнопку [●/  ] чтобы продолжить запись.

### ALL-REC CD-DA

Записывает весь CD диск или выбранные композиции. Если кассета закончится раньше CD диска, то запись кассеты и воспроизведение диска временно приостанавливается до тех пор, пока вы не продолжите запись на следующей стороне кассеты.

- 1 Чтобы переключиться в режим воспроизведения CD дисков нажмите кнопку [■ TAPE/CD].
- 2 Нажмите кнопку [CD REC MODE] чтобы отобразить на экране "ALL-REC".  
При нажатии этой кнопки на экране отображается следующее:

→ ALL-REC → 1-REC → OFF

На экране отображается необходимая для записи длина ленты.  
"С ---" означает, что запись будет длиться более 100 минут. Вы можете продолжить запись, однако некоторые композиции могут не записаться.

- 3 Нажмите кнопку [▲ DECK] чтобы открыть кассетный отсек и вставьте кассету стороной, которую необходимо записать, к себе.
- 4 Чтобы начать запись нажмите кнопку [●/||].  
Кассета перемотается назад и через 10 секунд начнется запись.

Чтобы остановить запись нажмите кнопку [■ TAPE/CD].  
ТВоспроизведение CD диска также прекратится.

Если во время записи композиций закончится первая сторона кассеты, то запись кассеты и воспроизведение CD диска временно приостановятся.

Чтобы	Необходимо
заново записать прерванную композицию на другой стороне	1 Нажать кнопку [▲ DECK], и перевернуть кассету. 2 Нажать кнопку [●/  ]*.

\* Через 10 секунд начнется запись прерванной композиции сначала.

#### Примечание:

- В режиме "ALL-REC" нельзя использовать воспроизведение композиций в случайном порядке и повтор воспроизведения.

### 1-REC CD-DA MP3

Записывает выбранные композиции с CD диска.

#### Подготовка:

Перемотайте кассету перед записью на нужное место.

- 1 Чтобы переключиться в режим воспроизведения CD дисков нажмите кнопку [■ TAPE/CD].
- 2 Чтобы отобразить на экране "1-REC" нажмите кнопку [CD REC MODE].
- 3 Чтобы выбрать нужную композицию поверните переключатель [TIME/PRESET TUNE ← TRACK SKIP →].
- 4 Чтобы начать запись нажмите кнопку [●/||].  
Воспроизведение CD диска будет происходить одновременно с записью на кассету.

Чтобы	Необходимо
прекратить запись	Нажать кнопку [■ TAPE/CD]. (Воспроизведение CD диска также прекратится.)
продолжить запись с другого CD диска	1 Нажать кнопку [▲ CD] и заменить CD диск.
	2 Выполнить шаги 3 и 4.
записать композицию во время воспроизведения	1 Нажать кнопку [CD REC MODE] и выбрать режим "1-REC".
	2 Нажать кнопку [●/  ].  Запись начнется одновременно с началом воспроизведения композиции и закончится по окончании воспроизведения.

#### Примечание:

- Если во время записи композиции закончится сторона кассеты, то запись кассеты и воспроизведение CD диска прекратятся.

## Запись с радио

#### Подготовка:

Для записи с начала кассеты;  
Перемотайте кассету на начало.  
Для записи с середины кассеты;  
Перемотайте кассету перед записью на нужное место.

- 1 Вставьте кассету так, чтобы записываемая сторона была направлена к вам.
- 2 Выберите радиостанцию.
- 3 Нажмите кнопку [●/||] чтобы начать запись.

Чтобы	Необходимо
прекратить запись	Нажать кнопку [■ TAPE/CD].
временно приостановить запись	Нажать кнопку [●/  ]. Для продолжения записи следует повторно нажать эту кнопку.

Уменьшение шума во время записи в диапазоне AM (функция защиты от помех)

#### Только при помощи пульта управления

- 1 Нажмите кнопку [PLAY MODE] во время записи.

При нажатии этой кнопки на экране отобразится следующее:  
bP1 ↔ bP2

Выберите параметры так, чтобы уменьшить шум.

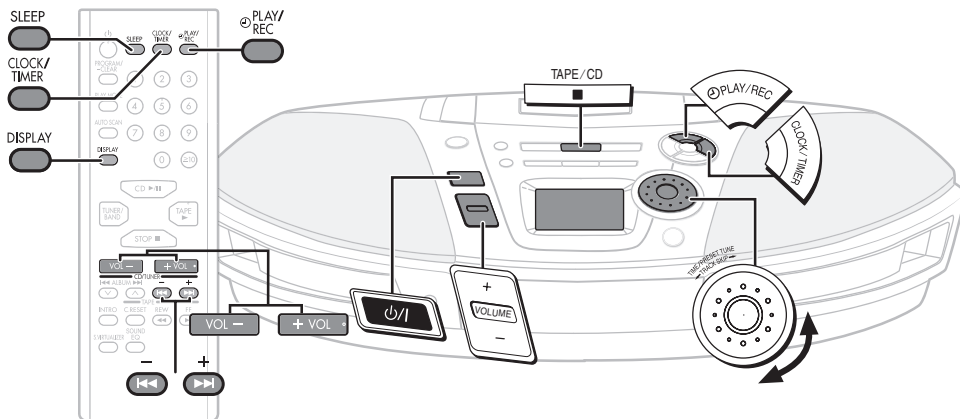

## Установка времени

Время отображается в 24-часовом формате.

- 1 Нажмите кнопку [ ], чтобы включить стереосистему.
- 2 Нажмите кнопку [CLOCK/TIMER] чтобы выбрать "CLOCK".  
При нажатии этой кнопки на экране отображается следующее:

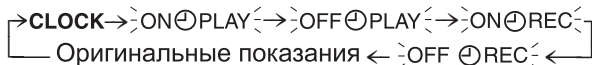

- 3 В течение 10 секунд  
Поверните переключатель [TIME/PRESET TUNE ← TRACK SKIP →] или нажмите на пульте управления кнопки [←/▶] или [▶/+] чтобы установить текущее время.
- 4 Нажмите кнопку [CLOCK/TIMER], чтобы запустить часы.  
Спустя некоторое время на экране восстановятся оригинальные показания.

### Примечание:

- Часы могут отставать или уходить вперед, поэтому при необходимости корректируете показания часов.

### Отображение часов

Только при помощи пульта управления

Нажмите кнопку [DISPLAY].

## Таймер воспроизведения и записи

Таймер позволяет задать определенное время для включения стереосистемы (таймер воспроизведения) или для записи с радио (таймер записи).

### Подготовка:

Включите стереосистему и установите текущее время.

**Для установки таймера воспроизведения**, необходимо выбрать источник (кассета, диск или радиостанция) и определить громкость воспроизведения.

**Для установки таймера записи**, необходимо выбрать незащищенную от записи кассету (→ 10) и вставить ее в кассетный отсек. Выберите радиостанцию (→ 7), и установите громкость.

### Установка времени начала и окончания записи/воспроизведения

- 1 Нажмите кнопку [CLOCK/TIMER] t, чтобы выбрать нужный таймер.  
 ON ⊕ PLAY : чтобы выбрать таймер воспроизведения  
 ON ⊕ REC : чтобы выбрать таймер записи  
 Выполните шаг 2 установки пока выбранный индикатор мигает (около 10 секунд).
- 2 Поверните переключатель [TIME/PRESET TUNE ← TRACK SKIP →] чтобы задать время начала записи/воспроизведения, а затем нажмите кнопку [CLOCK/TIMER].
- 3 Поверните переключатель [TIME/PRESET TUNE ← TRACK SKIP →] чтобы задать время окончания записи/воспроизведения, а затем нажмите кнопку [CLOCK/TIMER].  
 Установка времени начала и окончания записи/воспроизведения завершена.

## Включение таймера

- 4** Нажмите кнопку [⏪ PLAY/REC], чтобы выбрать таймер, который необходимо включить.

При нажатии этой кнопки на экране отображается следующее:



⏪ **PLAY**: чтобы включить таймер воспроизведения

⏪ **REC**: чтобы включить таймер записи

(Индикатор не появляется на экране, если не задано время начала и окончания записи/воспроизведения.)

На экране появится "E", если не установлено текущее время.

- 5** Нажмите кнопку [⏸], чтобы выключить стереосистему. Для работы таймера необходимо выключить стереосистему. Таймер записи начинает запись примерно на 30 секунд раньше заданного времени.

Чтобы	Необходимо
отключить таймер	Нажать кнопку [⏪ PLAY/REC]. (→ A)
проверить настройки*	Нажать кнопку [CLOCK/TIMER]. (→ B)
<p>A: Чтобы убрать индикатор таймера с дисплея, когда стереосистема включена. (Если таймер включен, то ежедневно в заданное время начинается воспроизведение/запись.)</p> <p>B: Настройки отображаются в следующем порядке: Время начала → Время окончания → Источник → Громкость → Оригинальный экран</p>	

\* Когда устройство находится в режиме ожидания и подключено к розетке питания.

### Изменение настроек (когда стереосистема включена)

Чтобы	Необходимо
изменить время начала или окончания	Выполнить шаги <b>1</b> , <b>2</b> , <b>3</b> и <b>5</b> .
изменить источник или громкость	<b>1</b> Нажать кнопку [⏪ PLAY/REC], чтобы удалить индикатор таймера.
	<b>2</b> Изменить источник или громкость.
	<b>3</b> Выполнить шаги <b>4</b> и <b>5</b> .

**В строго назначенное время таймер включит стереосистему. Не забывайте выключать стереосистему до заданного времени включения.**

#### Примечание:

- Использовать одновременно оба таймера нельзя.

## Таймер отключения

### Только при помощи пульта управления

Таймер отключения позволяет выключить стереосистему в определенное время. (Это очень удобно, например, если вы любите засыпать под музыку.)

Нажмите кнопку [SLEEP], чтобы выбрать период работы перед отключением в минутах.

При нажатии этой кнопки на экране отображается следующее:



Чтобы	Необходимо
отменить	Нажать кнопку [SLEEP], чтобы выбрать "SLEEP OFF".
проверить оставшееся время работы	Нажать кнопку [SLEEP]. В течение 5 секунд на экране будет отображаться оставшееся время работы.
изменить настройки	Нажать кнопку [SLEEP], чтобы выбрать новый период работы перед отключением в минутах.

#### Примечания:

- Таймер отключения можно использовать совместно с таймером воспроизведения или записи.
- Это позволяет гарантировать, что устройство будет выключено до заданного времени включения.
- Таймер отключения имеет более высокий приоритет, чем время окончания для таймеров записи/воспроизведения.



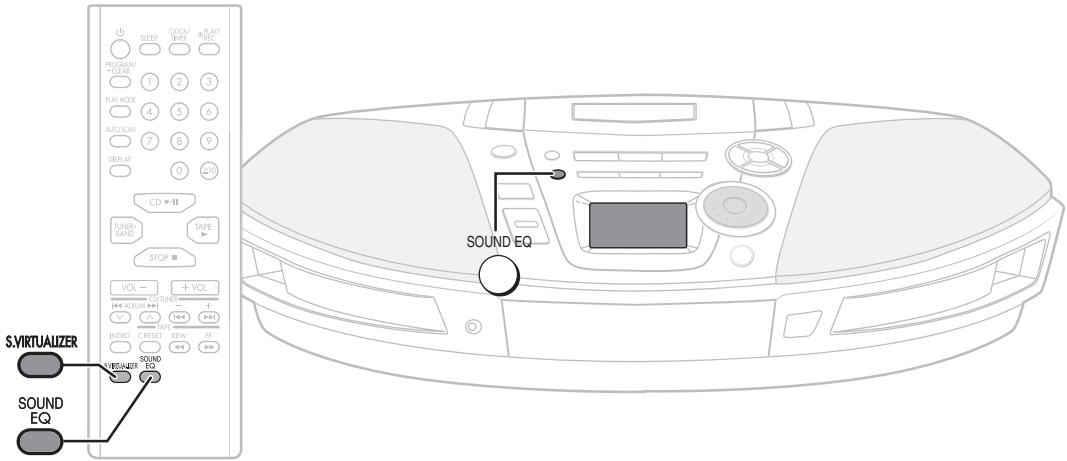

## Качество звука

Стереосистема позволяет выбрать один из вариантов качества звучания.

- ① **Тяжелый:** Добавляет басы
- ② **Чистый:** Чистое воспроизведение высоких частот
- ③ **Мягкий:** Для фоновых композиций
- ④ **Вокал:** Подчеркивает звучание голоса

Нажмите кнопку [SOUND EQ], чтобы выбрать подходящий режим.

При нажатии этой кнопки на экране отображается следующее:



**Примечание:**  
 • Изменение качества звука не влияет на запись.

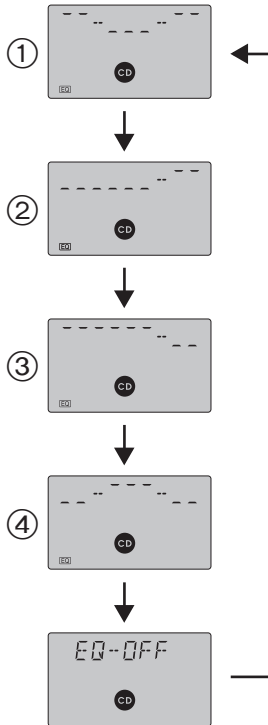

## Объемное звучание

### Только удаленное управление

При прослушивании композиций в режиме стерео, можно создать эффект объемного звука.

Нажмите кнопку [S.VIRTUALIZER].

Для отмены эффекта нажмите эту кнопку еще раз.

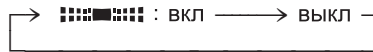

### Примечания:

- Эффект объемного звучания не влияет на запись.
- Реальный эффект зависит от источника (радио, диск или кассета).

## Возможные неисправности и методы их устранения

Перед обращением в службу поддержки прочтите следующие инструкции. Если вам не удастся устранить проблему, или произошло что-либо, не перечисленное в этом списке - воспользуйтесь списком авторизованных сервисных центров для поиска ближайшего центра, либо свяжитесь с поставщиком. Справочные страницы показаны на примере (→ 3).

### Общие неисправности

На экране отображается "E".	Обозначает некорректное действие. Прочитайте инструкцию.
На экране отображается "U01".	Замените элементы питания или подключите блок питания. (→ 6)
На экране отображается "U02".	Элементы питания не установлены. Вставьте элементы питания или подключите блок питания. (→ 6)

### CD диски

CD диск не воспроизводится или отображается неправильно.	Вставьте диск так, чтобы этикетка находилась сверху. (→ 8) Подождите 1 час, чтобы влага испарилась, и повторите попытку.
Некоторые композиции не воспроизводятся корректно.	Очистите CD диск. (→ 3) Замените CD диск, если он поврежден, поцарапан или не подходит для данной стереосистемы.

### Кассетный отсек

Запись невозможна.	Если язычок кассеты удален, то заклейте отверстия при помощи липкой ленты. (→ 10)
Плохое качество звука.	Очистите головки. (→ 3)

### Радио

Много шумов или затруднена настройка.	Различное оборудование, а также их пульты управления, могут вызывать помехи. Выключите эти устройства или переместите стереосистему.
---------------------------------------	--

### Пульт дистанционного управления

Пульт управления не работает.	Проверьте, что элементы питания вставлены правильно. (→ 4) Замените все элементы питания, если они неисправны. (→ 4)
Устройство не включается при помощи пульта управления.	Если устройство работает от элементов питания, то включить его с пульта управления невозможно. (→ 4, 6)

## Технические характеристики

### Радио

Частотный диапазон	
FM	87,50—108,00 МГц (шаг 50 кГц)
AM	522—1629 кГц (шаг 9 кГц)

### Проигрыватель CD дисков

Диск	
CD/MP3/CD-R/RW	8 см / 12 см
Скорость передачи битов	
MP3	32 kbps—320 kbps

### Частота дискретизации

CD	44,1 кГц
MP3	32 кГц, 44,1 кГц, 48 кГц

### Декодирование

Линейное, 16 бит

Лазер Полупроводниковый лазер (длина волны 780 нм)

Число каналов 2, стерео

Коэффициент детонации Ниже предела измерения

ЦАП MASH (1 бит ЦАП)

### Кассетный отсек

Магнитная лента Стерео

Система контроля Контроль уровня звука.

Запись Подмагничивание переменным током

Стирание Мультиполюсный постоянный магнит

Частотный диапазон

Стандарт 50—14000 Гц

### Общие характеристики

Динамики	(RX-ES29) 8 см 5,4 Ом × 2 шт. (RX-ES23) 8 см 2,7 Ом × 2 шт.
----------	--

### Разъемы

Выход	НАУШНИКИ: 3,5 мм стерео (16—32 Ом)
-------	------------------------------------

### Питание

Переменное напряжение	230—240 В, 50 Гц
Потребляемая мощность:	(RX-ES29) 30 Вт (RX-ES23) 23 Вт

**Элементы питания** 12 В [8 элементов питания R20/LR20 (D, UM-1)]  
● Не используйте батареи перезаряжаемого типа.

### Аккумулятор для блока памяти

6 В [4 элемента питания R6/LR6 (AA, UM-3)]  
● Не используйте батареи перезаряжаемого типа.

### Размеры

Вес	529 мм (Ш) × 144 мм (В) × 276 мм (Г) (RX-ES29) 4,4 кг без элементов питания (RX-ES23) 3,9 кг без элементов питания
-----	--

Расход энергии в режиме ожидания	(RX-ES29) 2,7 Вт (RX-ES23) 2,3 Вт
----------------------------------	--------------------------------------

### Примечания:

- Данные характеристики могут изменяться без предварительного уведомления.
- Вес и размеры указаны приблизительно.

# Шановний Користувачу

Дякуємо, що придбали цей виріб.  
Задля оптимальної експлуатації та безпеки, будь ласка, уважно прочитайте ці інструкції.

## Зміст

Обладнання, що постачається.....	17
Застережні заходи.....	17
Догляд.....	17
Вибір компакт-дисків.....	17
Розташування органів управління.....	18
Використання батарейок.....	19
Джерела живлення.....	19
Батарейки для пам'яті.....	19
Радіо.....	20
CD та MP3.....	21
Програвання з касет.....	23
Запис на касету.....	23
Налаштування годиннику.....	25
Таймер програвання та запису.....	25
Таймер засинання.....	26
Якість звуку.....	26
Тривимірний звук із звуковим віртуалізатором.....	26
Можливі проблеми.....	27
Технічні специфікації.....	27

ЦЕЙ АПАРАТ ПРИЗНАЧЕНИЙ ДЛЯ ВИКОРИСТАННЯ У ПОМІРНИХ КЛІМАТИЧНИХ УМОВАХ.

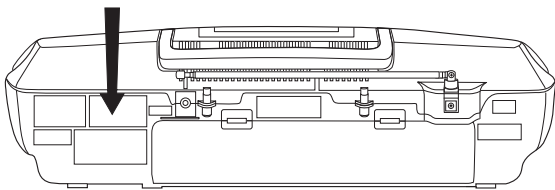

DANGER	INVISIBLE LASER RADIATION WHEN OPEN. AVOID DIRECT EXPOSURE TO BEAM.
ADVARSEL	USYNLIG LASERSTRÅLING VED ÅPNING. UNNGÅ UDSÆTTELSE FOR STRÅLING.
VARO!	AVATTAESSA JA SUOJALUKITUS OHITETTAESSA OLET ALTIINA NÄKYMÄTÖNTÄ LASERSÄTEILYLLE. ÄLÄ KATSO SÄTEESEEN.
WARNING	ÖSYNLIG LASERSTRÅLNING NÄR DENNA DEL ÄR ÖPPNAD OCH SPÄRREN ÄR URKOPPLAD. BETRÄKTA EJ STRÅLEN.
ADVARSEL	USYNLIG LASERSTRÅLING NÄR DEKSEL ÅPNES OG SIKKERHEDSLÅS BRYTES. UNNGÅ EKSPONERING FOR STRÅLEN.
VORSICHT	UNSIHTBARE LASERSTRAHLUNG, WENN ABDECKUNG GEÖFFNET, NICHT DEM STRAHL AUSSETZEN. RQLS0218

Усереднені виробу

Цей виріб може приймати радіоперешкоди, що створюються мобільними телефонами під час їх використання. Якщо такі перешкоди є помітними, будь ласка, збільшіть відстань між виробом та мобільним телефоном.

## УВАГА!

У ЦЬОМУ ВИРОБІ ЗАСТОСОВАНО ЛАЗЕР.  
ВИКОРИСТАННЯ ОРГАНІВ КЕРУВАННЯ АБО РЕГУЛЮВАННЯ ЧИ ВИКОНАННЯ ПРОЦЕДУР ІНШИХ, НІЖ ЗАЗНАЧЕНО ТУТ, МОЖЕ ПРИЗВЕСТИ ДО НЕБЕЗПЕЧНОГО РАДІОАКТИВНОГО ВИПРОМІНЮВАННЯ.  
НЕ ВІДКРИВАЙТЕ КРИШОК І НЕ ВИКОНУЙТЕ РЕМОНТ САМОСТІЙНО. ЗВЕРТАЙТЕСЬ ЗА ОБСЛУГОВУВАННЯМ ДО КВАЛІФІКОВАНОГО ПЕРСОНАЛУ.

## ПОПЕРЕДЖЕННЯ:

ДЛЯ ЗМЕНШЕННЯ НЕБЕЗПЕКИ ВИНИКНЕННЯ ПОЖЕЖІ, УРАЖЕННЯ ЕЛЕКТРИЧНИМ СТРУМОМ ЧИ УШКОДЖЕННЯ ВИРОБУ, УНИКАЙТЕ ПОПАДАННЯ НА ЦЕЙ АПАРАТ ДОШУ, ВОЛОГИ, КАПЕЛЬ АБО БРИЗОК РІДИНИ, А ТАКОЖ НЕ СТАВТЕ НА АПАРАТ ПРЕДМЕТИ, ЗАПОВНЕНІ РІДИНОЮ, НАПРИКЛАД, ВАЗИ.

## УВАГА!

- НЕ ВСТАНОВЛЮЙТЕ І НЕ РОЗМІЩУЙТЕ ЦЕЙ АПАРАТ У КНИЖКОВІЙ ШАФІ, ВБУДОВАНИХ МЕБЛЯХ АБО В ІНШОМУ ОБМЕЖЕНОМУ ПРОСТОРІ. ПЕРЕКОНАЙТЕСЬ, ЩО АПАРАТ ДОБРЕ ВЕНТИЛЮЄТЬСЯ. ДЛЯ ЗАПОБІГАННЯ НЕБЕЗПЕКИ УРАЖЕННЯ ЕЛЕКТРИЧНИМ СТРУМОМ АБО ВИНИКНЕННЯ ПОЖЕЖІ ВНАСЛІДОК ПЕРЕГРІВУ, ПЕРЕКОНАЙТЕСЬ, ЩО ЗАВІСКИ ЧИ БУДЬ-ЯКІ ІНШІ МАТЕРІАЛИ НЕ ЗАГОРОДЖУЮТЬ ВЕНТИЛЯЦІЙНІ ОТВОРИ.
- НЕ ЗАГОРОДЖУЙТЕ ВЕНТИЛЯЦІЙНІ ОТВОРИ ГАЗЕТАМИ, СКАТЕРТИНАМИ, ЗАВІСКАМИ ТА ПОДІБНИМИ ПРЕДМЕТАМИ.
- НЕ СТАВТЕ ДЖЕРЕЛА ВІДКРИТОГО ПОЛУМ'Я, НАПРИКЛАД, ЗАПАЛЕНІ СВІЧКИ, НА АПАРАТ.
- ЛІКВІДУЙТЕ БАТАРЕЙКИ ЕКОЛОГІЧНО ПРИЙНЯТИМ СПОСОБОМ.

Штепсельну розетку потрібно встановити біля обладнання та забезпечити легкий доступ до неї, або штепсельна вилка чи електричний з'єднувач повинні бути готовими до використання.

Встановлений виробником термін служби (придатності) цього виробу дорівнює 7 рокам з дати виготовлення за умови, що виріб використовується у суворій відповідності до дійсної інструкції з експлуатації та технічних стандартів, що застосовуються до цього виробу.

Вироблено в Малайзії  
Мацусіта Електрик Індастріал Ко., Лтд.  
1006 Кадома, Осака, Японія

Приклад маркіровки: ○○1A○○○○○○○○

Елементи коду: 3-й символ—рік виготовлення (1—2001 р., 2—2002 р., 3—2003 р., ...);  
4-й символ—місяць виготовлення (A—січень, B—лютий, ..., L—грудень)

Розташування маркіровки: Задня, нижня або бокова панель пристрою

## Обладнання, що постачається

Просимо перевірити наявність та ідентифікувати обладнання, що постачається. В разі замовлення запасних частин вказуйте номер в дужках.

- Передавач управління на відстані (N2QAHB000048) ..... 1 шт.

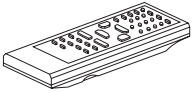

- Провід змінного струму ..... 1 шт.

### Зауваження:

- Провід змінного струму, що постачається, призначений лише для цього пристрою. Не використовуйте його для іншого обладнання.



## Застережні заходи

- Уникайте використання чи розташування цього пристрою біля джерел нагрівання. Не залишайте його в автомобілі відкритим до сонячних променів на довший час із зачиненими дверима та вікнами, бо через це може деформуватися корпус.
- Уникайте порізів, дряпин та нещільного з'єднання проводу змінного струму, бо це може викликати загрозу пожежі або ураження електричним струмом. Також не треба надмірно згинати, витягувати та нарощувати дрід.
- Не вимикайте провід змінного струму, тягнучи за дрід. Роблячи так, можна викликати передчасне пошкодження або загрозу ураження.
- Не вмикайте цей пристрій у розетку в ванній, бо це може спричинитися до ураження струмом.
- Коли не використовуєте, вимкніть провід змінного струму з хатньої розетки.

## Догляд

### Якщо поверхні брудні

Для чищення цього пристрою користуйтеся м'якою, сухою тканиною.

- Ніколи не вживайте спирт, розчинник до фарби або бензин, щоб очистити цей пристрій.
- Перш, ніж вживати хімічно оброблену тканину, уважно прочитайте інструкцію до цієї тканини.

### Для чистішого, жвавішого звуку

Чистіть голівки після кожних 10 годин використання, щоб забезпечити добру якість програвання та запису. Користуйтеся чистячою стрічкою (не постачається).

### Догляд за касетною стрічкою

- Стрічки, що перевищують 100 хвилин, тонкі й можуть порватися або заплутатися в механізмові.
- Провисання стрічки може потрапити до механізму, отже його треба усунути перед програванням стрічки.
- Нескінченні стрічки можуть зачепитися за рухомі частини деки, якщо користуватися ними неправильно.

## Вибір компакт-дисків

Вибирайте компакт-диски з такою позначкою: (A).



Цей пристрій може програвати компакт-диски форматів CD-DA (digital audio), аудіо CD-R та CD-RW, які були фіналізовані (процес, що забезпечує програвачам CD-R/CD-RW програвати аудіо CD-R та CD-RW) при закінченні запису. Він може не програвати деякі CD-R або CD-RW через певні умови запису.

### Забороняється

- користуватися компакт-дисками неправильної форми.
- користуватися компакт-дисками з етикетками чи наклейками, що виступають, або з клейкими патьоками з-під етикеток чи наклейок.
- причепляти захисні покриття чи будь-які інші прилади.
- писати будь-що на компакт-дисках.
- чистити компакт-диски рідинами. (Протирайте м'якою, сухою тканиною.)
- користуватися компакт-дисками, надрукованими етикетковими друкарками, наявними в продажу.

## Розташування органів управління

Ілюстрації містяться в інструкції з експлуатації російською мовою.

### Головний блок

- ① Дека
  - ② Кнопка відкриття/паузи відкриття (▲ DECK).....(→ 23)
    - Натисніть [▲ DECK], щоб відкрити дека.
    - (Блок висувається.)
    - Відтак завантажте касету та закрийте дека рукою.
  - ③ Кнопка запису/паузи запису (●/||).....(→ 23, 24)
  - ④ Кнопка програвання касети (▶ TAPE).....(→ 23)
    - Натисніть [▶ TAPE], щоб почати програвання.
  - ⑤ Кнопка діапазону (TUNER BAND).....(→ 20)
    - Натисніть [TUNER BAND], щоб вибрати "FM" або "AM".
  - ⑥ Кнопка програвання/паузи компакт-дисків (CD ▶/||).....(→ 21, 22)
    - Натисніть [CD ▶/||], щоб почати програвання.
    - Грає до кінця компакт-диску й зупиняється.
    - Натисніть [CD ▶/||], щоб зробити паузу посеред програвання.
    - Натисніть знов, щоб продовжити програвання.
  - ⑦ Кнопка способу запису компакт-дисків (CD REC MODE).....(→ 24)
  - ⑧ Кнопка лічильника часу програвання/запису (⌚ PLAY/REC).....(→ 25)
  - ⑨ Кнопка годинника/таймера (CLOCK/TIMER).....(→ 25)
  - ⑩ Кнопка програмування/очистки компакт-дисків, попередньої настройки (• MEMORY = CLEAR).....(→ 20, 22)
  - ⑪ Гучномовець
- Зауваження:**
- Ці гучномовці не мають магнітного екранування.
  - Не розташовуйте їх біля телевізорів, персональних комп'ютерів та інших приладів, на які впливає магнетизм.
- ⑫ Перемикач очікування/вмикання (⏻/⏿)
- Натисніть, щоб переключити прилад з режиму увімкнення до режиму очікування чи навпаки. У режимі очікування прилад все ж таки споживає трохи енергії.
- ⑬ Кнопка вирівнювання звуку (SOUND EQ).....(→ 26)
  - ⑭ Кнопки настройки/пошуку компакт-дисків, перемотування назад/вперед (REW/-/◀◀, ▶▶/+/FF).....(→ 20, 21, 23)
  - ⑮ Кнопка вибору режиму компакт-дисків/стрічки (■ TAPE/CD).....(→ 21, 22, 23, 24)
    - Натисніть [■ TAPE/CD], щоб припинити програвання.
  - ⑯ Регулювання часу, Попередній вибір каналу/циферблат вибору доріжки компакт-диску (TIME/PRESET TUNE ← TRACK SKIP →).....(→ 20, 21, 22, 24, 25)
  - ⑰ Кнопки управління гучністю (+, - VOLUME).....(→ 20, 21, 23)
    - Натисніть [+ , - VOLUME], щоб відрегулювати до потрібного рівня гучність компакт-диска, радіоприймача чи касети.
  - ⑱ Панель дисплея
  - ⑲ Кнопка відкриття/закриття лотка компакт-дисків (▲ CD).....(→ 21, 24)
    - Натисніть [▲ CD], щоб відкрити лотік.
    - (Блок висувається.)
    - Завантажте компакт-диск та натисніть [▲ CD], щоб закрити лотік.
  - ⑳ Індикатор очікування (⏻) (RX-ES29)  
Коли пристрій сполучений з мережею змінного струму, цей індикатор горить у режимі очікування й вимикається, коли вмикається пристрій.
  - Індикатор очікування/увімкнення (⏻/I) (RX-ES23)  
Цей індикатор горить зеленим світлом, коли пристрій увімкнено. Коли використовується мережа змінного струму, він працює як індикатор поєднання з мережею. (Колір індикатора міняється на червоний, коли пристрій вимикається.)
  - ㉑ Лотік компакт-дисків
  - ㉒ Сенсор сигналу управління на відстані (SENSOR)

### Управління на відстані

- ① Вікно трансмісії  
Скеруйте на сенсор, уникаючи перепон, з максимальної відстані 7 метрів, просто перед приладом.
- ② Кнопка таймера сплячого режиму (SLEEP).....(→ 26)
- ③ Цифрові кнопки.....(→ 20, 21, 22)
- ④ Кнопка режиму компакт-дисків/MP3 програвання /FM (PLAY MODE).....(→ 20, 21, 22, 24)
- ⑤ Кнопка автоматичного сканування (AUTO SCAN).....(→ 20)
- ⑥ Кнопка вибору дисплею (DISPLAY).....(→ 23, 25)
  - Натисніть [DISPLAY], щоб викликати зображення годинника на дисплейній панелі ⑱.
- ⑦ Кнопки попереднього вибору каналу/проминання альбому (V/|◀◀ ALBUM, ALBUM ▶▶/|/∧).....(→ 20, 21)
- ⑧ Кнопки настройки компакт-дисків/проминання, пошуку/MP3 доріжки, проминання/настройки годинника/таймера (-/|◀◀, ▶▶/|/∧).....(→ 20, 21, 22, 25)
- ⑨ Кнопка внутрішньої гри MP3 (INTRO).....(→ 22)
- ⑩ Кнопка установлення лічильника стрічки (C.RESET).....(→ 23)
  - Натисніть [C.RESET], щоб наново встановити лічильник стрічки.
  - Лічильник встановлюється на "000".
- ⑪ Кнопки перемотування назад/вперед (◀◀/REW, ▶▶/FF).....(→ 23)
- ⑫ Кнопка віртуалізатора звуку (S.VIRTUALIZER).....(→ 26)

Коли пристій підключено до електричної мережі, кнопки типу ④ працюють аналогічно до кнопок на самому пристрої. У цілях економії енергії пристрій не можна ввімкнути з пульта у режимі живлення від батарейок.

### Використання

- Охороняйте вікно трансмісії та сенсор пристрою від пилу.
- На працю можуть вплинути потужні джерела світла, як-от просте сонячне світло та шкляні двері кабінетів.

### Батареї

Вставляйте так, щоб полюси (+ та -) відповідали полюсам управління на відстані.

Усуньте, якщо блок управління на відстані не буде використовуватися протягом довгого відтинка часу. Зберігайте у прохолодному, темному місці. Заміняйте, якщо пристрій не відповідає на управління на відстані, навіть якщо тримати близько до передньої панелі.

### Не можна

- ставити важкі речі на блок управління на відстані.
- розбирати блок управління на відстані.
- розпліскувати рідину на блоці управління на відстані.

### Для користування навушниками (не постачаються)

Зменшіть гучність перед приєднанням.

Тип штепселя: 3,5 мм стерео

### Зауваження:

- Уникайте слухання протягом довгих періодів, щоб не пошкодити слух.



## Використання батарейок

- Якщо пристрій не використовується тривалий час, або використовується тільки від мережі, необхідно вийняти всі батарейки, щоб уникнути ушкодження пристрою від протікання батарейок.
- Узгоджуйте полюси батарейок (+ та -) перед вставкою їх до пристрою.
- Не змішуйте нові батарейки з використаними, а також різні типи батарейок.
- Не заряджайте звичайні батарейки.
- Не нагрівайте та не розбирайте батарейки. Тримайте їх подалі від відкритого вогню та води.
- Не зберігайте разом з металевими об'єктами, прикрасами тощо.
- Не використовуйте акумуляторні батарейки.
- Не використовуйте батарейки, якщо їх покриття пошкоджено.

Невірне використання батарейок може призвести до пошкодження пристрою, навколишніх предметів або спричинити пожежу через коротке замикання або витік електроліту.

Якщо з батарейок протече електроліт, зв'яжіться з Вашим продавцем. Якщо електроліт попаде на поверхню Вашого тіла, ретельно промийте її водою.

## Джерела живлення

Ілюстрації містяться в інструкції з експлуатації російською мовою.

### Для користування пристроєм від мережі електроживлення ①

Під'єднайте шнур живлення.

- ①: Побутова розетка електроживлення
- ②: Шнур живлення (додається)

### Для користування пристроєм від батарейок (не додаються) ②

Від'єднайте шнур живлення від пристрою для використання батарейок.

Коли пристрій працює від батарейок, ввімкнути його з пульта дистанційного керування неможливо.

### Щоб вийняти батарейки [A]

Відкрийте кришку відсіку батарейок, вставте палець до отвору внизу пристрою та виштовхніть батарейки назовні.

#### Тривалість життя батарейок

“” блимає на екрані, коли термін роботи батарейки закінчується.

Після цього пристрій вимикається та на екрані з'являється напис “U01”.

Замініть батарейки новими.

## Батарейки для пам'яті

Ілюстрації містяться в інструкції з експлуатації російською мовою.

Батарейки для пам'яті дозволяють зберігати налаштування пристрою (годинник/таймер/налаштування CD та радіо) під час відсутності живлення у мережі.

Ці батарейки не живлять пристрій.

\* Батарейки для пам'яті не додаються.

### Для заміни батарейок ③

- Батарейки пам'яті працюють приблизно 1 рік.
- Під'єднайте пристрій до мережі перед заміною батарейок.
- Щоб продовжити життя батарейок пам'яті, завжди натискайте [⏻] для вимкнення пристрою, перед тим як від'єднати його від джерела живлення або замінити батарейки живлення.

### Щоб видалити батарейки ④

Підійміть батарейку номер 4 за бік з мінусом, щоб видалили батарейки.

---

---

## Радіо

---

---

Ілюстрації містяться в інструкції з експлуатації російською мовою.

### Підготовка:

- При роботі від батарейок натисніть [⏻].
- Натисніть [TUNER BAND] для вибору "FM" або "AM".

### Ручне налаштування

- 1 Натисніть [REW/-/◀◀] або [▶▶/+/FF] для вибору станції. Для автоматичного налаштування Натисніть та тримайте [REW/-/◀◀] або [▶▶/+/FF], доки частота не почне швидко змінюватись.
  - Авто-налаштування може припинитись, якщо є істотні радіоперешкоди.
  - Щоб зупинити авто-налаштування, натисніть [REW/-/◀◀] чи [▶▶/+/FF] ще раз.
- 2 Натисніть [+ , - VOLUME], щоб змінити гучність звуку.

### Для використання авто-скану

Ви можете відшукати потрібну станцію, прослухавши 8 секунд з кожної налаштованої станції.

- 1 Натисніть [AUTO SCAN].
- 2 Натисніть [AUTO SCAN] ще раз, коли знайдете бажану станцію.

Авто-скан зупиняється, коли досягне початкової частоти. Щоб зупинити його раніше, натисніть [AUTO SCAN].

### Для покращення якості звуку FM-станцій

Натисніть [PLAY MODE], щоб на екрані з'явилося

"MONO".

При цьому звук відтворюється у моно-режимі, і рівень шуму знижується навіть при слабкому рівні прийому.

Натисніть [PLAY MODE] ще раз, щоб відмінити моно-режим.

- Щоб покращити прийом
  - FM: змінійте довжину та напрям антени.
  - AM: змінійте положення пристрою у просторі.
- Прийом AM-хвиль короткочасно переривається при натисканні [▲ DECK].
- Щоб покращити прийом при використанні пристрою у приміщенні чи у машині, розташуйте його біля вікна.

### Зберігання станцій у пам'яті

Ви можете зберегти у пам'яті пристрою до 16 станцій FM або AM.

- 1 Натисніть [REW/-/◀◀] або [▶▶/+/FF], щоб налаштуватися на необхідну станцію.
- 2 Натисніть [•MEMORY - CLEAR].
- 3 Поки блимає "PGM", повертайте [TIME/PRESET TUNE ← TRACK SKIP →] для вибору станції та натисніть [•MEMORY - CLEAR], або натисніть кнопки на пульті для вибору станції.
  - Для станцій з 1 по 9 – натисніть відповідну кнопку.
  - Для станцій з 10 по 16 – натисніть [≥10], а потім дві цифри.

Якщо під час налаштування "PGM" припинить блимати, поверніться до кроку 1.

### Для вибору станцій

Для вибору станції повертайте [TIME/PRESET TUNE ← TRACK SKIP →] або натискайте цифрові кнопки на пульті.

### Для сканування налаштованих станцій

Ви можете відшукати потрібну станцію серед налаштованих, прослухавши 8 секунд з кожної станції.

- 1 Натисніть та тримайте [√/◀◀ ALBUM] або [ALBUM ▶▶/∧], доки на екрані не з'явиться "PS".
- 2 Натисніть [√/◀◀ ALBUM] або [ALBUM ▶▶/∧], коли знайдете бажану станцію.

Сканування налаштованих станцій припиняється, коли пройдено всі станції. Щоб припинити його раніше, натисніть [√/◀◀ ALBUM] або [ALBUM ▶▶/∧].

---

### Щоб пропустити налаштовану станцію,

- 1 Оберіть необхідну станцію.
- 2 Натисніть [•MEMORY - CLEAR].
- 3 Поки блимає "PGM" повертайте [TIME/PRESET TUNE ← TRACK SKIP →] щоб на екрані з'явилося "–".
- 4 Натисніть [•MEMORY - CLEAR].

Щоб обрати пропущену станцію, натисніть цифрові кнопки.

## CD та MP3

Ілюстрації містяться в інструкції з експлуатації російською мовою.

### Щоб програвати диск **CD-DA** **MP3**

- 1** Натисніть [**▲** CD], щоб відкрити лоток.  
(Пристрій ввімкнеться.)
  - Напис на диску має бути згори.
  - Вставте CD та натисніть [**▲** CD], щоб закрити лоток.
- 2** Натисніть [CD ▶/||] для початку програвання.  
Диск буде програно до кінця і зупинено. Коли програється MP3, на екрані відображається "MP3".
  - A**: номер треку
  - B**: час програвання
- 3** Натисніть [+ , - VOLUME] щоб змінити гучність.

### Програвання в один дотик (при роботі від мережі)

Коли у лотку є CD-диск, натисніть [CD ▶/||].

Для того, щоб...	Потрібно...
зупинити програвання	Натиснути [ <b>■</b> TAPE/CD].
призупинити програвання	Натиснути [CD ▶/  ] під час програвання.
пропустити трек*	Повернути [TIME/PRESET TUNE ← TRACK SKIP →] за стрілкою годинника (вперед) або проти стрілки годинника (назад). На пульті – натиснути [←/  ] або [▶▶/+/].
шукати трек <b>CD-DA</b>	Натиснути та тримати [REW/←] або [▶▶/+/FF] під час програвання. На пульті – натиснути та тримати [←/  ] або [▶▶/+/].
пропустити альбом <b>MP3</b> *	Натисніть [REW/←] або [▶▶/+/FF]. На пульті - натисніть [√/   ALBUM] або [ALBUM ▶▶/Λ].

\* Щоб пропустити трек або альбом, Натисніть [CD ▶/||] для початку програвання.

#### Примітка:

- Тримайте пристрій подалі від радіо та телевізорів, якщо виникають поміхи.

## Інші функції CD та MP3

Підготовка:

Натисніть [**■** TAPE/CD], щоб перейти в режим CD.

### Тільки для пульта дистанційного керування

#### Пряме програвання **CD-DA** **MP3**

- Починає програвання з обраного треку.
- Натисніть цифрові кнопки, щоб обрати та програти необхідний трек.  
Для двоцифрових номерів: натисніть [≥10], а потім 2 цифри.  
Для трьохцифрових номерів: натисніть [≥10] двічі, а потім 3 цифри.

#### Повтор програвання та випадковий трек **CD-DA**

- Повтор : циклічно програє всі треки або обраний трек.
- Випадковий : програє кожний трек один раз у випадковому порядку.

Натисніть [PLAY MODE], щоб обрати бажаний режим.

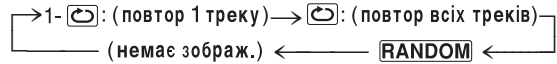

- Натисніть [CD ▶/||], щоб розпочати програвання.
- **Режим «випадковий» можна обрати тільки при зупиненому програванні.**
- Режим програвання також відмінюється, якщо відкрити лоток CD.

Для того, щоб...	Потрібно...
повторити бажаний трек	Натисніть [PLAY MODE], щоб обрати "1- [REPEAT]".
повторити програму треків	1 Розпочати програвання програми. (→ 22) 2 Натиснути [PLAY MODE], щоб обрати "[REPEAT]".
відмінити циклічне програвання	Натискати [PLAY MODE], поки не зникнуть "1- [REPEAT]" та "[REPEAT]".
відмінити випадкове програвання	Натиснути [PLAY MODE], щоб відмінити "[RANDOM]". Якщо відміна сталася під час програвання, воно продовжиться до кінця диску.

#### Примітки: (для випадкового програвання)

- Випадкове програвання не можна використовувати разом з програванням за програмою.
- Під час програвання треків можна виконувати пошук.
- Під час програвання неможливо обирати треки за допомогою цифрових клавіш або переходити до треків, що вже було програно.

## Циклічне програвання та програвання альбому [MP3]

Ви можете програвати ([ALBUM]) або циклічно програвати ([ALBUM] [↻]) треки тільки з обраного альбому.

Натисніть [PLAY MODE] перед або під час програвання, щоб обрати необхідний режим.



- ([ALBUM]): програти всі треки з обраного альбому.
- ([ALBUM] [↻]): програвати всі треки з обраного альбому циклічно.
- Ви можете перейти до іншого альбому кнопкою пропуску альбому.
- Ви не можете програвати MP3 у випадковому порядку.

## Програвання вступу

Функція вступу дозволяє прослухати перший трек кожного альбому по 10 секунд.

Натисніть [INTRO], щоб розпочати програвання вступу.

Функція програвання вступу зупиняється після програвання 10 секунд першого треку з останнього альбому на диску. Щоб зупинити цей процес раніше, натисніть [INTRO] або [■ TAPE/CD].

Цей пристрій може програвати MP3 - спосіб стискання аудіо сигналу без втрати якості звучання.

### ■ При створенні MP3-файлів для програвання на даному пристрої

Формат диску: ISO9660 рівень 1 або 2 (крім розширених форматів)

Назви треків та альбомів не відображаються на даному пристрої.

### ■ Обмеження на MP3

- Цей пристрій сумісний з мультисесійними дисками, але якщо на диску багато сесій, потрібно більше часу для початку програвання. Намагайтеся створювати якнайменше сесій, щоб уникнути цього.
- Цей пристрій не може програвати файли, записані методом пакетного запису.
- Якщо диск формату CD-ROM містить MP3 та інші файли, буде програно тільки MP3-файли.
- В залежності від способу створення MP3-файлів вони можуть програватися у порядку, відмінному від того, в якому записувались, або взагалі не програватися.

Технологія звукового декодування MPEG Layer-3, яка має ліцензію Fraunhofer IIS та Thomson multimedia.

## Програвання за програмою [CD-DA] [MP3]

Ілюстрації містяться в інструкції з експлуатації російською мовою.

Ви можете створити програму довжиною до 24 треків.

### На пристрої

Підготовка:

Натисніть [■ TAPE/CD], щоб перейти в режим зупиненого CD.

- 1 Поверніть [TIME/PRESET TUNE ← TRACK SKIP →] для вибору трека.
- 2 Натисніть [• MEMORY = CLEAR].  
C: запрограмований трек  
D: послідовність програвання
- 3 Повторіть кроки 1 та 2 для програмування інших треків.
- 4 Натисніть [CD ►/■], щоб розпочати програвання.

### На пульті

Підготовка:

Натисніть [STOP ■], щоб перейти в режим зупиненого CD.

- 1 Натисніть [PROGRAM/ = CLEAR].  
"PGM" на екрані з'явиться.
- 2 Натисніть цифрові кнопки, щоб обрати необхідний трек.  
Для двоцифрових номерів: натисніть [≥10], а потім 2 цифри.  
Для трьохцифрових номерів: натисніть [≥10] двічі, а потім 3 цифри.  
Повторіть ці кроки для програмування інших треків.
- 3 Натисніть [CD ►/■], щоб розпочати програмування.

Програма залишається у пам'яті навіть після припинення програвання або вимкнення пристрою. Коли програвання зупинено, на екрані відображається "Cd-P" для [CD-DA] або "P" для [MP3], якщо у пам'яті є програма.

Для того, щоб...	Необхідно...
відмінити*	Натисніть та тримайте [• MEMORY = CLEAR] у режимі зупиненого CD, доки не з'явиться напис "CLEAR". На пульті – натисніть та тримайте [PROGRAM/ = CLEAR].
переглянути програму (коли відображається "Cd-P" для [CD-DA] або "P" для [MP3])	Повертайте [TIME/PRESET TUNE ← TRACK SKIP →]. На пульті – натисніть [←/ ◀◀] чи [▶▶/+] .

\* програма також відміняється при відкритті лотка CD.

### Примітки:

- Якщо вже запрограмовано 24 треки, на екрані відображається "FULL".
- Якщо загальний час програми перевищує 200 хвилин, на екрані відображається "--:--" [CD-DA]. При цьому можна продовжити додавати треки до програми.

## Програвання з касет

Ілюстрації містяться в інструкції з експлуатації російською мовою.

- 1 Натисніть [**▲** DECK], щоб відкрити деку.  
(Пристрій ввімкнеться.)  
Вставте касету та закрийте деку рукою.  
**A**: Згори - сторона, яка буде програватись.  
**B**: Вставте касету плівкою до вас.
- 2 Натисніть [**▶** TAPE] для початку програвання.
- 3 Натисніть [**+**, **-** VOLUME] для контролю гучності.

Для того, щоб...	Необхідно...
зупинити програвання	Натиснути [ <b>■</b> TAPE/CD].
розпочати програвання в один дотик*	Натиснути [ <b>▶</b> TAPE], коли вставлено касету.
перемотувати вперед	Натиснути [ <b>▶▶</b> +/-FF]. На пульті - натиснути [ <b>▶▶</b> /FF].
перемотувати назад	Натиснути [ <b>REW</b> -/◀◀]. На пульті - натиснути [ <b>◀◀</b> /REW].

\* при роботі від мережі.

## Запис на касету

Ілюстрації містяться в інструкції з експлуатації російською мовою.

### Перед записом

#### Примітки:

- Під час запису користуйтеся мережею живлення або новими батарейками, щоб уникнути неякісного запису внаслідок розрядки батарейок.
- Телевізор може викликати поміхи під час запису, якщо він стоїть надто близько до пристрою.

### Вибір касети

Використовуйте звичайні касети.

Хромові та металеві касети можна програвати, але пристрій не зможе коректно виконати запис або стирання з таких касет.

### Гучність та якість звуку під час запису

- Рівень запису виставляється автоматично.
- Зміни у відтворенні звуку не впливають на запис.

### Щоб відобразити лічильник касети під час запису

Натисніть [DISPLAY].

При кожному натисканні кнопки у режимі CD або радіо:



### Щоб скинути лічильник касети

Натисніть [C.RESET].

Лічильник скинеться у "000".

### Запобігання стиранню

На ілюстрації показано, як видалити захисні перемички для запобігання запису на касету. Щоб знов виконати запис, закрийте отвори як показано.

- A** Сторона А
- B** Перемичка для сторони "В"
- C** Перемичка для сторони "А"
- D** Скотч

### Для стирання записів

- 1 Натисніть [**▲** DECK], щоб відкрити деку, і вставте касету догори стороною, яку треба очистити.
- 2 Натисніть [**■** TAPE/CD], щоб перейти в режим касети.
- 3 Натисніть [**●**/||].

### Запис з CD-дисків

#### Звичайний запис

#### Підготовка:

Перемотайте касету на початок.

- 1 Натисніть [**▲** DECK], щоб відкрити деку.
- 2 Натисніть [**■** TAPE/CD], щоб перейти в режим CD.
- 3 Натисніть [**●**/||], щоб розпочати запис.  
Запис та програвання CD розпочнуться одночасно.  
Касета зупиниться, коли закінчиться диск.

Для того, щоб...	Необхідно...
зупинити запис	Натиснути [ <b>■</b> TAPE/CD].
призупинити запис	Натиснути [ <b>●</b> /  ].
продовжити запис на ту саму касету з іншого диску	1 Натиснути [ <b>▲</b> CD] та замінити CD.
	2 Натиснути [ <b>●</b> /  ]. Натиснути знов для продовження запису.
записати вибрані треки	1 Виконати кроки 1 та 2, потім запрограмувати треки. (→ 22)
	2 Натиснути [ <b>●</b> /  ].
пропустити непотрібні треки	1 Натиснути [ <b>●</b> /  ], щоб призупинити запис. (Диск також призупиниться.)
	2 Повернути [TIME/PRESET TUNE ← TRACK SKIP →], доки з'явиться наступний трек, який треба записати.
	3 Натиснути [ <b>●</b> /  ] для продовження запису.



## ALL-REC CD-DA

Записує весь диск або обрані треки. Якщо касета скінчиться раніше за диск, запис та диск призупиняться, щоб ви змогли продовжити запис на зворотну сторону.

- 1 Натисніть [■ TAPE/CD], щоб перейти в режим CD.
- 2 Натисніть [CD REC MODE], щоб на екрані з'явилося "ALL-REC".

При кожному натисканні кнопки:

→ ALL-REC → 1-REC → OFF

Екран показує необхідну довжину плівки касети. "C----" означає, що необхідна касета більша за 100 хвилин. Ви можете записувати, але деякі треки можуть не записатись, якщо не вистачить довжини касети.

- 3 Натисніть [▲ DECK], щоб відкрити деку та вставити касету догори стороною для запису.
- 4 Натисніть [●/||], щоб розпочати запис. Пристрій перемотає касету, запише 10 секунд тиші, після чого почне запис.

Щоб зупинити запис, натисніть [■ TAPE/CD]. Диск також зупиниться.

Якщо трек припиняється на кінці сторони касети, запис та диск призупиняться.

Для того, щоб...	Необхідно...
Ще раз записати трек на зворотному боці	<ol style="list-style-type: none"><li>1 Натисніть [▲ DECK], переверніть касету та вставте її.</li><li>2 Натисніть [●/  ]*.</li></ol>

\* Пристрій записує 10 секунд тиші та продовжує запис з початку перерваного треку.

### Примітка:

- Випадкове програвання та повторне програвання не можуть бути використані з "ALL-REC".

## 1-REC CD-DA MP3

Записує вибраний трек з компакт-диску та зупиняється.

### Підготування:

Перемотайте плівку до місця, з якого хочете розпочати запис.

- 1 Натисніть [■ TAPE/CD] щоб перейти до режиму CD.
- 2 Натисніть [CD REC MODE] щоб відобразити "1-REC".
- 3 Використовуйте [TIME/PRESET TUNE ← TRACK SKIP →] щоб вибрати трек, що його хочете записати.
- 4 Натисніть [●/||] щоб розпочати запис. Програвання CD та запис розпочинаються одночасно.

Для того, щоб...	Необхідно...
Зупинити запис	Натисніть [■ TAPE/CD]. (CD також зупиняється.)
Продовжити запис з іншого CD	<ol style="list-style-type: none"><li>1 Натисніть [▲ CD] та змініть CD.</li><li>2 Виконайте кроки 3 та 4.</li></ol>
Записати трек, що грає	<ol style="list-style-type: none"><li>1 Натисніть [CD REC MODE] щоб відобразити "1-REC".</li><li>2 Натисніть [●/  ].</li></ol> Запис розпочинається з початку треку та зупиняється, коли трек закінчується.

### Примітка:

- Запис та CD зупиняться, коли плівка досягне кінцю, навіть якщо трек не закінчено.

## Запис радіо

### Підготовка:

Щоб записати з початку плівки; Перемотайте плівку до початку. Щоб записати з частини чи середини плівки; Перемотайте плівку до місця, з якого хочете записувати.

- 1 Вставте касету стороною, на яку будете записувати, догори.
- 2 Налаштуйтеся на станцію.
- 3 Натисніть [●/||] щоб розпочати запис.

Для того, щоб...	Необхідно...
Зупинити запис	Натисніть [■ TAPE/CD].
Зробити паузу у запису	Натисніть [●/  ]. Натисніть знов, щоб продовжити запис.

Щоб зменшити шум під час запису AM (функція Beat Proof)

### Тільки пульт

- 1 Натисніть [PLAY MODE] під час запису.

Кожного разу, коли натискаєте кнопку:

bP1 ↔ bP2

Виберіть установку з найменшим шумом.

## Налаштування годинника

Ілюстрації містяться в інструкції з експлуатації російською мовою.

Це 24-годинний годинник.

- 1 Натисніть [**⏻**] щоб увімкнути пристрій.
- 2 Натисніть [CLOCK/TIMER] щоб вибрати "CLOCK".  
Кожного разу, коли натискаєте кнопку:



- 3 На протязі 10 секунд поверніть [TIME/PRESET TUNE ← TRACK SKIP →] щоб установити час, чи на пульті натисніть [←/|◀◀] або [▶▶/→].
- 4 Натисніть [CLOCK/TIMER] щоб запустити годинника.  
Первинне зображення відновлюється через короткий час.

**Примітка:**

- Годинник може через якийсь час розпочати спішити чи відставати. Перелагодьте за потреби.

### Щоб відобразити годинника

**Тільки пульт**

Натисніть [DISPLAY].

## Таймер програвання та запису

Ви можете встановити таймер, щоб у визначений час розбудити Вас (таймер програвання) чи записати радіостанцію (таймер запису).

**Підготування:**

Увімкніть пристрій та налагодьте годинника.

**Для таймера програвання,** підготуйте джерело (плівка/CD/радіо) для прослуховування, та встановіть гучність.

**Для таймера запису,** перевірте, чи не захищена касета від стирання (→ 23) та вставте касету боком, на який будете записувати, дотори (→ 20), та встановіть гучність.

### Щоб встановити час початку та закінчення

- 1 Натисніть [CLOCK/TIMER] щоб вибрати бажану функцію таймеру.

ON **⏻** PLAY : щоб встановити таймер програвання

ON **⏻** REC : щоб встановити таймер запису

Перейдіть до кроку 2 поки ці індикатори не припинили блимати (приблизно 10 секунд).

- 2 Поверніть [TIME/PRESET TUNE ← TRACK SKIP →] щоб встановити час початку, потім натисніть [CLOCK/TIMER].

- 3 Поверніть [TIME/PRESET TUNE ← TRACK SKIP →] щоб встановити час закінчення, потім натисніть [CLOCK/TIMER].

Тепер час початку та закінчення встановлено.

### Щоб увімкнути таймер

- 4 Натисніть [**⏻** PLAY/REC] щоб відобразити індикатор таймера.

Кожного разу як ви натискаєте кнопку:

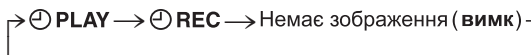

**⏻** PLAY: щоб увімкнути таймер програвання

**⏻** REC: щоб увімкнути таймер запису

(Індикатор не з'являється, якщо час початку та закінчення не встановлено.)

"E" з'являється, якщо годинника не встановлено.

- 5 Натисніть [**⏻**] щоб вимкнути пристрій.  
Пристрій мусить бути вимкнений, щоб таймер діяв.  
Таймер запису вмикається приблизно за 30 секунд до встановленого часу.

Для того, щоб...	Необхідно...
Скинути таймер	Натисніть [ <b>⏻</b> PLAY/REC]. (→A)
Перевірити установки*	Натисніть [CLOCK/TIMER]. (→B)
A : Коли пристрій ввімкнено щоб стерти індикатори таймера з дисплея. (Таймер вмикається в установлений час кожного дня, якщо таймер встановлено.)	
B : Установки відображаються у наступному порядку: Час початку → Час закінчення → Джерело музики → Гучність → Початкове зображення	

\* Коли пристрій знаходиться у режимі очікування і підключений до електророзетки.

### Щоб змінити установки (коли пристрій ввімкнено)

Для того, щоб...	Необхідно...
змінити часи	Виконайте кроки 1, 2, 3 та 5.
змінити джерело звуку	1 Натисніть [ <b>⏻</b> PLAY/REC] щоб очистити індикатор часу.
	2 Зробіть зміни джерела звуку.
	3 Виконайте кроки 4 та 5.

Ви можете насолоджуватись вашим улюбленим джерелом після того, як ви встановили таймер.

Вимкніть пристрій до стартового часу таймера.

**Примітка:**

- Таймери програвання та запису не можуть використовуватись одночасно.



## Можливі проблеми

Перед зверненням до сервісної служби прочитайте наступні інструкції. Якщо вам не вдалося усунути проблему, або проблема не наведена у списку - скористайтеся списком авторизованих сервіс-центрів для пошуку найближчого центру, або зв'яжіться з продавцем. Довідкові сторінки показані на прикладі (→ 3).

### Найчастіші проблеми

Відображується "E".	Зазначає некоректну дію. Читайте інструкцію.
Відображується "U01".	Змініть батарейки чи скористуйтеся джерелом змінного струменю. (→ 19)
Відображується "U02".	Батарейки не встановлені. Встановіть їх чи скористуйтеся джерелом змінного струменю. (→ 19)

### CD

CD не грає чи відображення CD некоректне.	Розташуйте CD етикеткою догори. (→ 21) Зачекайте 1 годину, щоб конденсат висох і спробуйте ще раз.
Деякі частини не програвуться вірно.	Почистіть CD. (→ 17) Змініть CD якщо він пошкрябаний, деформований, чи нестандартний.

### Касетна дека

Запис неможливий.	Якщо касетні перемички видалені, закрийте отвори скетчем. (→ 23)
Погана якість звуку.	Вичистіть голівку. (→ 17)

### Радіо

Багато шуму чи складності з налаштуванням.	Завади можуть бути викликані іншою апаратурою чи використанням її пультів дистанційного контролю. Вимкніть іншу апаратуру чи тримайте цей пристрій подалі від неї.
--	--

### Пульт дистанційного керування

Пульт не працює.	Перевірте, чи батарейки вставлені вірно. (→ 18) Замініть батарейки, якщо вони відпрацьовані. (→ 18)
Пристрій не вмикається за допомогою пульта.	Ввімкніть пристрій з головної панелі, якщо Ви використовуєте батарейки для живлення пристрою. (→ 18, 19)

## Технічні специфікації

<b>Радіо</b>	<b>Загальне</b>	
Діапазон частот	<b>Гучномовці</b>	(RX-ES29) 8 см 5,4 Ω × 2 (RX-ES23) 8 см 2,7 Ω × 2
FM		
AM		
	<b>Гнізда</b>	
	<b>Вихід</b>	наушники: 3,5 мм стерео (16–32 Ω)
<b>CD програвач</b>	<b>Вимоги до живлення</b>	
Диск, що відтворюється	<b>АС</b>	230–240 V, 50 Hz Споживання потужності: (RX-ES29) 30 Вт (RX-ES23) 23 Вт
CD/MP3/CD-R/RW		
8 см/12 см	<b>Батареї</b>	12 V [всіма R20/LR20 (D, UM-1) батарей] ● Не використовуйте акумуляторні батарейки.
<b>Швидкість передачі бітів</b>	<b>Підтримка пам'яті комп'ютера/годинника</b>	6 V [Чотири R6/LR6 (AA, UM-3) батарей] ● Не використовуйте акумуляторні батарейки.
MP3		
32 kbps–320 kbps	<b>Розміри</b>	529 мм (Ш) × 144 мм (В) × 276 мм (Г)
<b>Частота дискретизації</b>	<b>Маса</b>	(RX-ES29) 4,4 кг без батарей (RX-ES23) 3,9 кг без батарей
CD		
MP3		
44,1 kHz		
32 kHz, 44,1 kHz, 48 kHz		
<b>Декодування</b>		
16 bit лінійне		
<b>Джерело променя</b>		
Напівпровідниковий лазер		
(довжина хвилі 780 nm)		
<b>Кількість каналів</b>		
2-канальний, стерео		
<b>Коефіцієнт детонації</b>		
Нижчий за вимірювану границю		
<b>ЦАП</b>		
MASH (1 біт DAC)		
<b>Касетний записувач</b>		
Трекова система	Стерео	
Моніторингова система	Монітор змінного звуку	
Система запису	АС зміщення	
Система стирання	багатополюсний магніт	
<b>Діапазон частот</b>		
Звичайні касети	50–14000 Hz	
	<b>Витрати енергії в режимі очікування</b>	(RX-ES29) 2,7 Вт (RX-ES23) 2,3 Вт
	<b>Примітки:</b>	
	● Специфікації можуть змінюватись без повідомлення.	
	● Маса та розміри приблизні.	



**ИНФОРМАЦИЯ  
О СЕРТИФИКАЦИИ ПРОДУКЦИИ**  
ПОРТАТИВНАЯ СТЕРЕОСИСТЕМА  
С ПРОИГРЫВАТЕЛЕМ КОМПАКТ-ДИСКОВ  
МОДЕЛЬ RX-ES29 Panasonic

сертифицирована ОС ГОСТ-АЗИЯ,  
(Регистрационный номер в Госреестре—РОСС SG.0001.11BZ02)

Сертификат соответствия:	№ РОСС МУ.ВZ02.В04728
Сертификат соответствия выдан:	16 ноября 2004 года
Сертификат соответствия действителен до:	16 ноября 2007 года
Модель RX-ES29 Panasonic соответствует требованиям нормативных документов:	ГОСТ Р МЭК 60065-2002, ГОСТ 5651-89, ГОСТ 22505-97, ГОСТ Р 51515-99, ГОСТ Р 51317.3.2-99, ГОСТ Р 51317.3.3-99
Срок службы	7 (семь) лет



**ИНФОРМАЦИЯ  
О СЕРТИФИКАЦИИ ПРОДУКЦИИ**  
ПОРТАТИВНАЯ СТЕРЕОСИСТЕМА  
С ПРОИГРЫВАТЕЛЕМ КОМПАКТ-ДИСКОВ  
МОДЕЛЬ RX-ES23 Panasonic

сертифицирована ОС ГОСТ-АЗИЯ,  
(Регистрационный номер в Госреестре—РОСС SG.0001.11BZ02)

Сертификат соответствия:	№ РОСС МУ.ВZ02.В04727
Сертификат соответствия выдан:	16 ноября 2004 года
Сертификат соответствия действителен до:	16 ноября 2007 года
Модель RX-ES23 Panasonic соответствует требованиям нормативных документов:	ГОСТ Р МЭК 60065-2002, ГОСТ 5651-89, ГОСТ 22505-97, ГОСТ Р 51515-99, ГОСТ Р 51317.3.2-99, ГОСТ Р 51317.3.3-99
Срок службы	7 (семь) лет